

## Dexxo Optimo RTS

**FR** Manuel d'utilisation

**DE** Bedienungsanleitung

**EN** User Manual

**PL** Instrukcja obsługi

**NL** Handleiding

**IT** Manuale d'uso

**ES** Manual de utilización

**PT** Manual de utilização

**EL** Εγχειρίδιο χρήσης

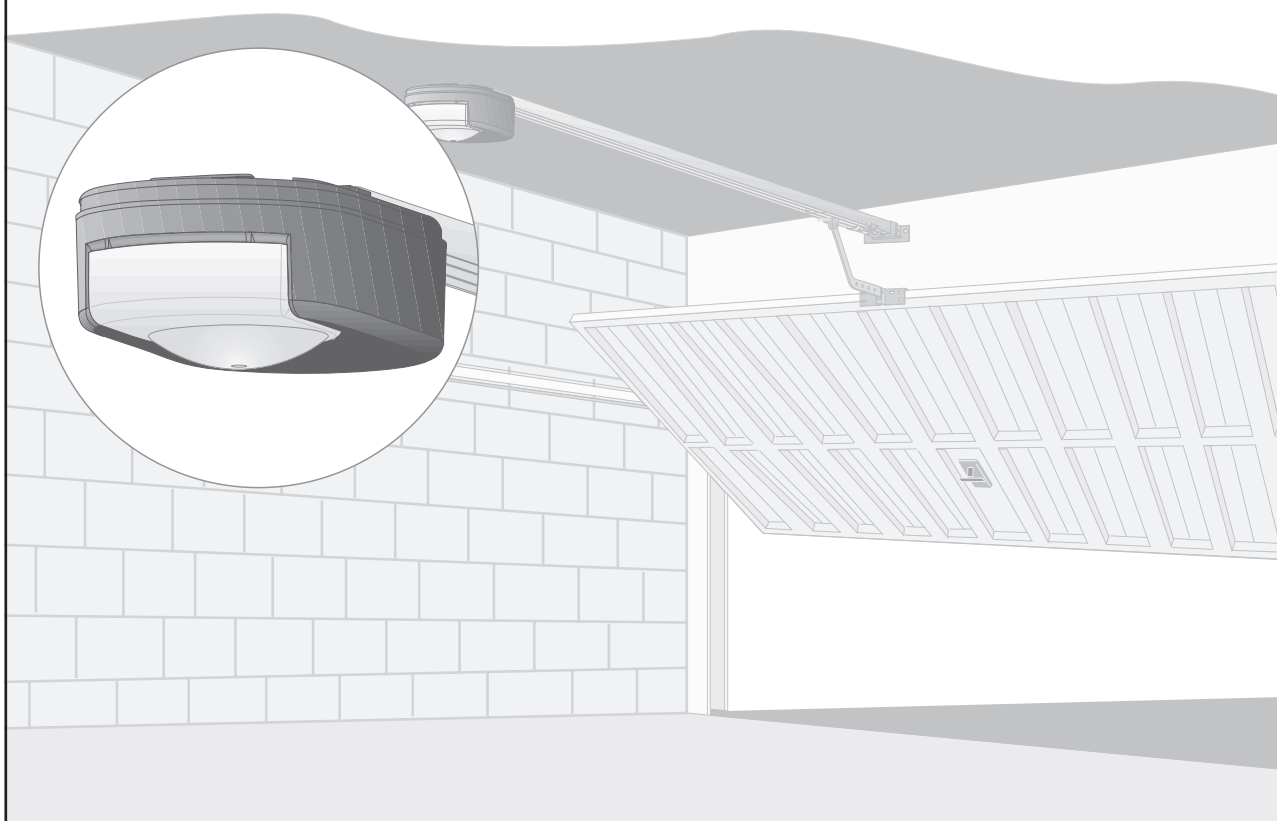



# SOMMAIRE

<b>GÉNÉRALITÉS</b>	<b>2</b>
L'univers Somfy ?	2
Assistance	2
<b>CONSIGNES DE SÉCURITÉ</b>	<b>2</b>
Normes	2
Consignes de sécurité	2
<b>PRÉSENTATION DU PRODUIT</b>	<b>2</b>
<b>FONCTIONNEMENTS ET UTILISATION</b>	<b>3</b>
Fonctionnement normal	3
Fonctionnements particuliers	4
<b>PÉRIPHÉRIQUES</b>	<b>5</b>
<b>ENTRETIEN</b>	<b>5</b>
Changement de l'ampoule de l'éclairage intégré	5
Vérifications	6
Remplacement de la pile	6
<b>CARACTÉRISTIQUES TECHNIQUES</b>	<b>6</b>
<b>RECYCLAGE</b>	<b>6</b>

# GÉNÉRALITÉS

Nous vous remercions d'avoir choisi un équipement SOMFY. Ce matériel a été conçu, fabriqué par Somfy selon une organisation qualité conforme à la norme ISO 9001.

## L'univers Somfy ?

Somfy développe, produit et commercialise des automatismes pour les ouvertures et les fermetures de la maison. Centrales d'alarme, automatismes pour stores, volets, garages et portails, tous les produits Somfy répondent à vos attentes de sécurité, confort et gain de temps au quotidien.

Chez Somfy, la recherche de la qualité est un processus d'amélioration permanent. C'est sur la fiabilité de ses produits que s'est construite la renommée de Somfy, synonyme d'innovation et de maîtrise technologique dans le monde entier.

## Assistance

Bien vous connaître, vous écouter, répondre à vos besoins, telle est l'approche de Somfy.

Pour tout renseignement concernant le choix, l'achat ou l'installation de systèmes Somfy, vous pouvez demander conseil à votre installateur Somfy ou prendre contact directement avec un conseiller Somfy qui vous guidera dans votre démarche.

Info Somfy Grand Public 6 jours / 7 : 0 810 055 055

Internet : [www.somfy.fr](http://www.somfy.fr)

Nous nous réservons le droit à tout moment, dans un souci constant d'évolution et d'amélioration de nos modèles, de leur apporter toutes modifications que nous jugerons utiles. © SOMFY. SOMFY SAS, capital 20.000.000 Euros, RCS Bonneville 303.970.230

# CONSIGNES DE SÉCURITÉ

## Normes

Ce produit est conforme à la norme "sécurité, règles particulières pour les motorisations de portes de garage à ouverture verticale, pour usage résidentiel" (norme EN 60335-2.95). Ce produit installé selon les présentes instructions et conformément à la "fiche de vérification de l'installation", permet une mise en place conforme aux normes EN 13241-1 et EN 12453.

Les instructions, citées dans les notices d'installation et d'utilisation de ce produit, ont pour objectif de satisfaire les exigences de sécurité des biens, des personnes et des dites normes. Dans le cas de non-respect de ces instructions, Somfy se libère de toute responsabilité des dommages qui peuvent être engendrés. Le produit Dexxo Optimo RTS doit être installé à l'intérieur du garage avec un système à commande de secours intégrée.

Nous, SOMFY, déclarons que ce produit est conforme aux exigences essentielles et autres dispositions pertinentes de la directive 1999/5/EC. Une déclaration de conformité est mise à disposition à l'adresse internet [www.somfy.com/ce](http://www.somfy.com/ce) (Dexxo Optimo RTS).

Produit utilisable dans l'Union Européenne et en Suisse.



**Instructions importantes de sécurité. Il est important pour la sécurité des personnes de suivre toutes les instructions. Conserver ces instructions.**

## Consignes de sécurité

Vérifier chaque mois que la porte inverse son mouvement lorsqu'elle rencontre un objet d'au moins 50 mm de haut placé sur le sol. Si ce n'est pas le cas, faites appel à votre installateur. Faire attention en utilisant le dispositif de débrayage manuel car une porte manuelle peut retomber rapidement du fait de ressorts faibles ou cassés, ou être mal équilibrée.

Avant toute manipulation ou intervention d'entretien, couper l'alimentation électrique et le cas échéant, enlever la batterie (Fig. 1).

Ne pas laisser les enfants jouer avec les dispositifs de commande de la porte. Mettre les télécommandes hors de portée des enfants (Fig. 2).

Pour l'éclairage intégré, utiliser exclusivement une ampoule puissance max. 24 V 21 W, douille E13 (Fig. 3).

Vérifier fréquemment l'installation, notamment les câbles, les ressorts et les fixations, pour déceler tout signe d'usure, de détérioration ou de mauvais équilibrage. Ne pas utiliser le système si une réparation ou un réglage est nécessaire car un défaut dans l'installation ou une porte mal équilibrée peut provoquer des blessures.

Surveiller les mouvements de la porte et maintenir toutes personnes à distance jusqu'à la fin du mouvement.

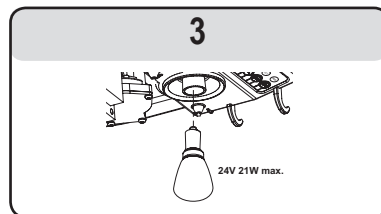
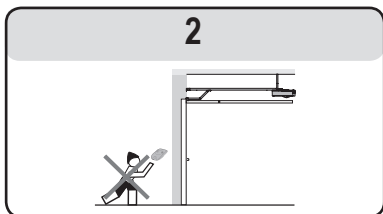
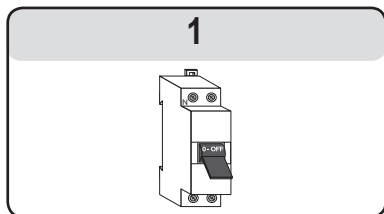

# PRÉSENTATION DU PRODUIT

## Description (Fig. 4)

L'ensemble Dexxo Optimo RTS a été conçu pour la motorisation de portes de garage pour usage résidentiel. Cette motorisation est composée de :

- d'une tête moteur (Rep. 1) avec éclairage intégré (Rep. 2).
- d'un ensemble rail (Rep. 3) avec dispositif de débrayage manuel (Rep. 4).

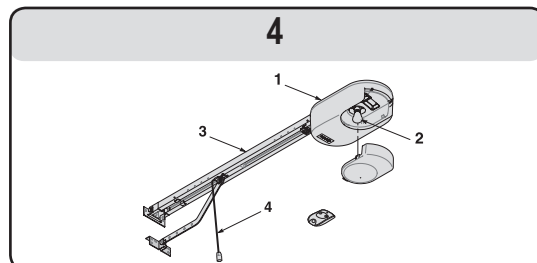

# FONCTIONNEMENTS ET UTILISATION

## Fonctionnement normal

Fonctionnement «ouverture totale» avec une télécommande de type Keytis ou similaire (Fig. 5a)

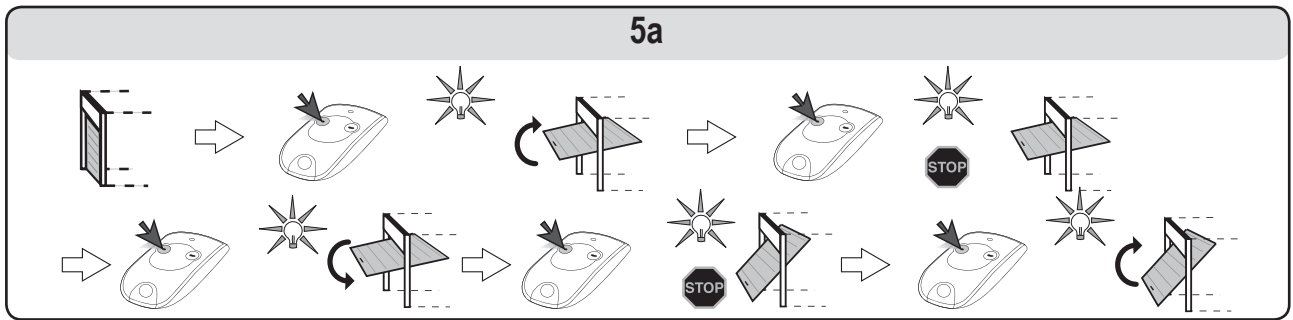

Fonctionnement «ouverture partielle» avec une télécommande de type Keytis ou similaire (Fig. 5b)

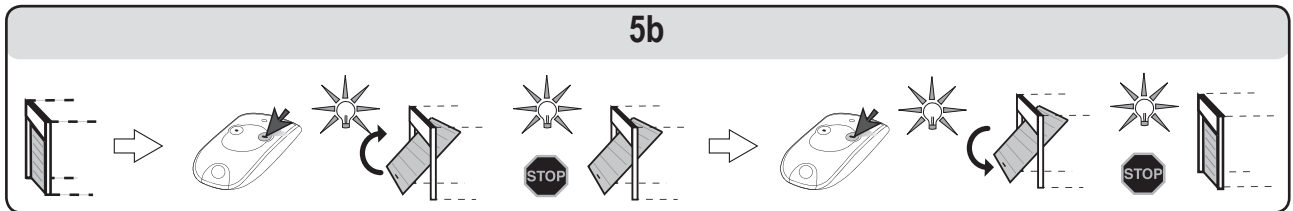

Fonctionnement de la détection d'obstacle (Fig. 6 et 7)

Une détection d'obstacle durant l'ouverture provoque l'arrêt de la porte (Fig. 6).

Une détection d'obstacle durant la fermeture provoque l'arrêt puis la ré-ouverture de la porte (Fig. 7).

L'éclairage intégré est activé par intermittence pendant 30 s.

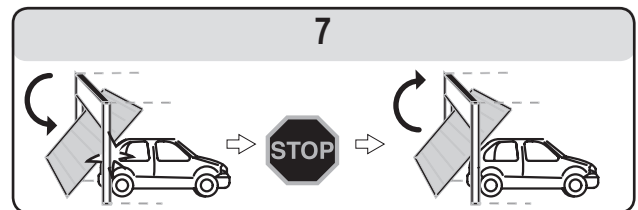
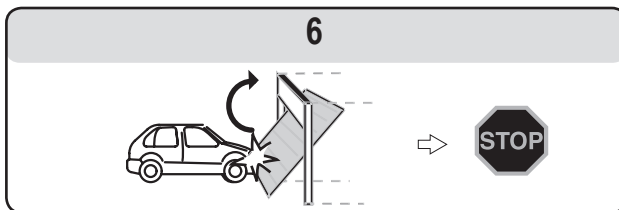

Fonctionnement de l'éclairage intégré

L'éclairage s'allume à chaque mise en route de la motorisation. Il s'éteint automatiquement au bout d'une minute après la fin du mouvement de la porte. Une utilisation répétitive donnant lieu à un allumage continu de la lampe, peut conduire à une extinction automatique due à une protection thermique.

Fonctionnement du dispositif de débrayage manuel (Fig. 8)

Le Dexxo Optimo RTS est équipé d'un dispositif de débrayage manuel qui permet de manoeuvrer la porte manuellement, par exemple, en cas de panne électrique. Ce dispositif doit être accessible facilement, à 1,80 m du sol **maximum**.

[1]. Débrayage de la motorisation

Tirer sur la cordelette jusqu'au débrayage du système d'entraînement de la porte.

[2]. Manoeuvre manuelle de la porte

Celle-ci est possible tant que le système d'entraînement est débrayé.

[3]. Ré-embayage de la motorisation

Manoeuvrer la porte manuellement jusqu'à ce que le dispositif d'entraînement vienne se verrouiller sur le rail de transmission.

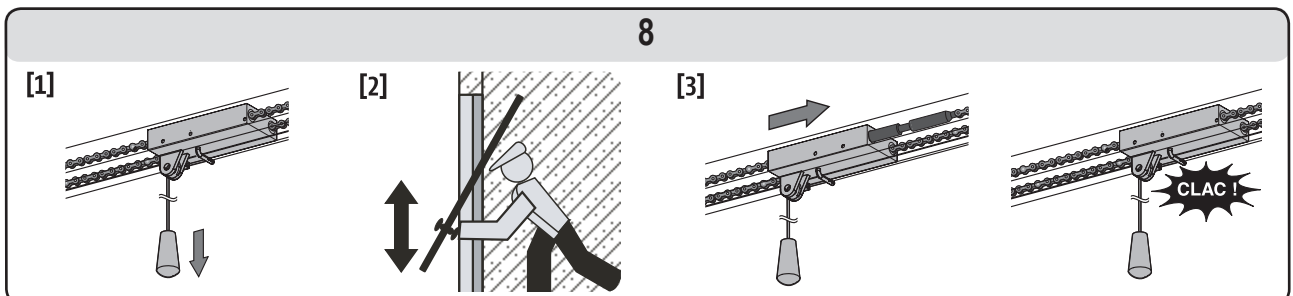

**Lors du débrayage de la motorisation, un mauvais équilibre de la porte peut entraîner des mouvements brusques pouvant représenter un danger.**

**Utiliser la cordelette uniquement pour débrayer la motorisation. Ne jamais utiliser la cordelette pour manoeuvrer la porte manuellement.**

**Ré-embayer impérativement la motorisation avant toute nouvelle commande.**

## Fonctionnements particuliers

Selon les périphériques installés et les options de fonctionnement programmées par votre installateur, le moteur Dexxo Optimo RTS peut avoir les fonctionnements particuliers suivants :

### Fonctionnement «ouverture totale» avec une télécommande type TELIS ou similaire (Fig. 9a)

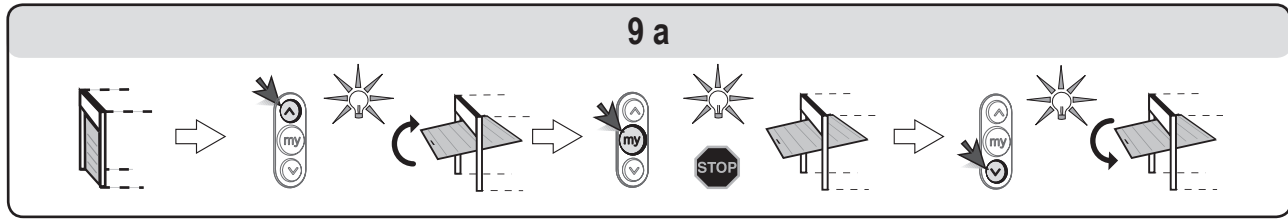

### Fonctionnement «ouverture partielle» avec une télécommande type TELIS ou similaire (Fig. 9b)

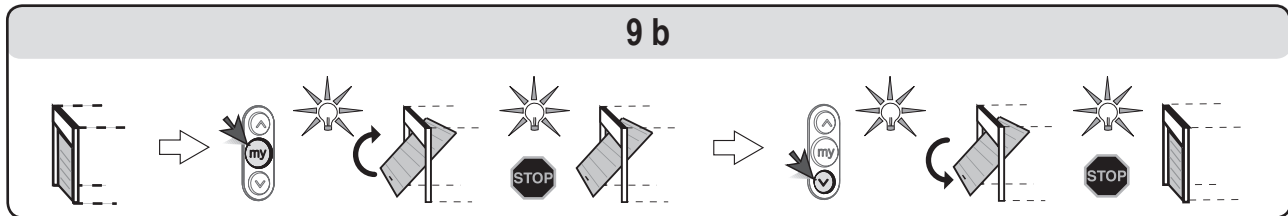

### Fonctionnement des cellules de sécurité

Un obstacle placé entre les cellules empêche la fermeture de la porte.

Si un obstacle est détecté pendant la fermeture de la porte, celle-ci s'arrête puis se réouvre.

L'éclairage intégré est activé par intermittence pendant 30 s.

### Fonctionnement de la sécurité portillon

L'ouverture de la porte piéton intégrée à la porte de garage empêche tout mouvement de la porte.

L'éclairage intégré est activé par intermittence pendant 30 s.

### Fonctionnement avec Feu Orange clignotant

Le feu orange est activé lors de tout mouvement de la porte avec une pré-signalisation de 2 s avant le début du mouvement.

### Fonctionnement sur batterie de secours

Si une batterie de secours est installée, le moteur Dexxo Optimo RTS peut fonctionner même en cas de coupure générale de courant.

Le fonctionnement s'effectue alors dans les conditions suivantes :

- Vitesse réduite.
- L'éclairage ne fonctionne pas.
- Les périphériques de sécurité ne fonctionnent pas.

Caractéristiques de la batterie :

- Autonomie : 24 H ; 5 à 10 cycles de fonctionnement suivant le poids de la porte.
- Temps de recharge : 48 H
- Durée de vie avant remplacement : 3 ans environ.

Pour une durée de vie optimale de la batterie, il est recommandé de couper l'alimentation principale et de faire fonctionner le moteur sur batterie pendant quelques cycles, ceci 3 fois par an.

### Fonctionnement "marche forcée" (Fig. 10)

Cette fonction permet de manoeuvrer la porte à tout moment (perte de télécommande, défaut dispositif de sécurité...).

Enlever le capot éclairage intégré :

- Commander les mouvements de la porte avec les touches "+" et "-".
- Un appui maintenu sur la touche "-" provoque la fermeture.
- Un appui maintenu sur la touche "+" provoque l'ouverture.

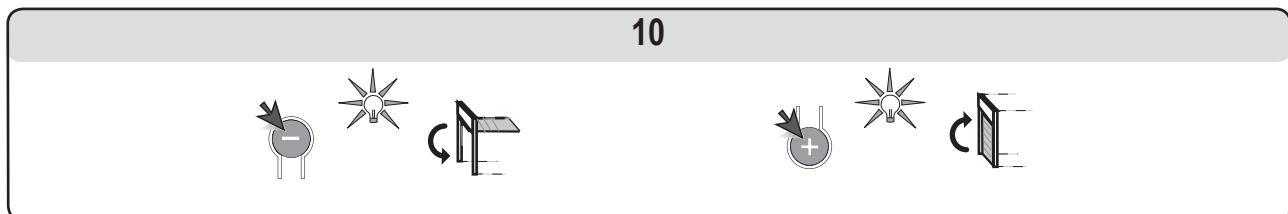

## Coupure de courant

Suite à une coupure de courant, le moteur doit à nouveau reconnaître sa position "ouverture totale".

Lancer une ouverture totale de la porte avec une télécommande mémorisée. La porte va s'ouvrir avec une vitesse dégradée.



**Laisser la porte s'ouvrir jusqu'à sa position "ouverture totale".**

# PÉRIPHÉRIQUES

Plusieurs périphériques sont disponibles.

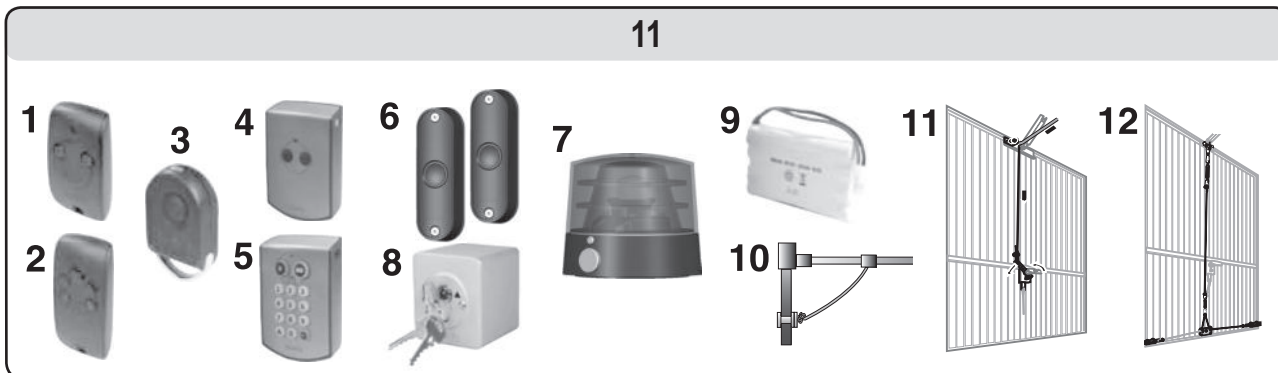

Rep.	Description	Commentaires
1	Télécommande KEYTIS 2NS RTS	Télécommande portable 2 canaux.
2	Télécommande KEYTIS 4NS RTS	Télécommande portable 4 canaux.
3	Télécommande KEYGO	Télécommande porte-clés 4 canaux.
4	Bouton poussoir RTS	Point de commande mural 2 canaux. Utilisation à l'intérieur du garage.
5	Clavier à codes radio RTS	Point de commande à code d'accès. Utilisation à l'extérieur du garage.
6	Cellules photoélectriques	Pour interdire la fermeture de la porte en cas d'obstacle.
7	Feu orange	Pour signaler les mouvements de la porte à l'extérieur du garage.
8	Contact à clé	Interrupteur de commande à clé. Utilisation à l'extérieur du garage.
9	Batterie	Pour garantir un bon fonctionnement en cas de coupure de courant.
10	Serrure de déverrouillage	Permet le déverrouillage de la motorisation depuis l'extérieur, grâce à une serrure à clé. Fortement recommandé lorsque la porte de garage constitue l'unique accès au garage.
11	Déverrouillage extérieur	Permet le déverrouillage de la motorisation depuis l'extérieur, grâce à la poignée existante de la porte. Fortement recommandé lorsque la porte de garage constitue l'unique accès au garage.
12	Kit de verrouillage porte	Système permettant de renforcer le verrouillage de la porte.

# ENTRETIEN

## Changement de l'ampoule de l'éclairage intégré (Fig. 12)

[1] [2]. Déposer le capot d'éclairage intégré.

[3] [4]. Dévisser l'ampoule défectueuse et la remplacer.

[5] [6] [7]. Remettre le bulbe.

Utiliser exclusivement une ampoule 24 V 21 W douille E13.

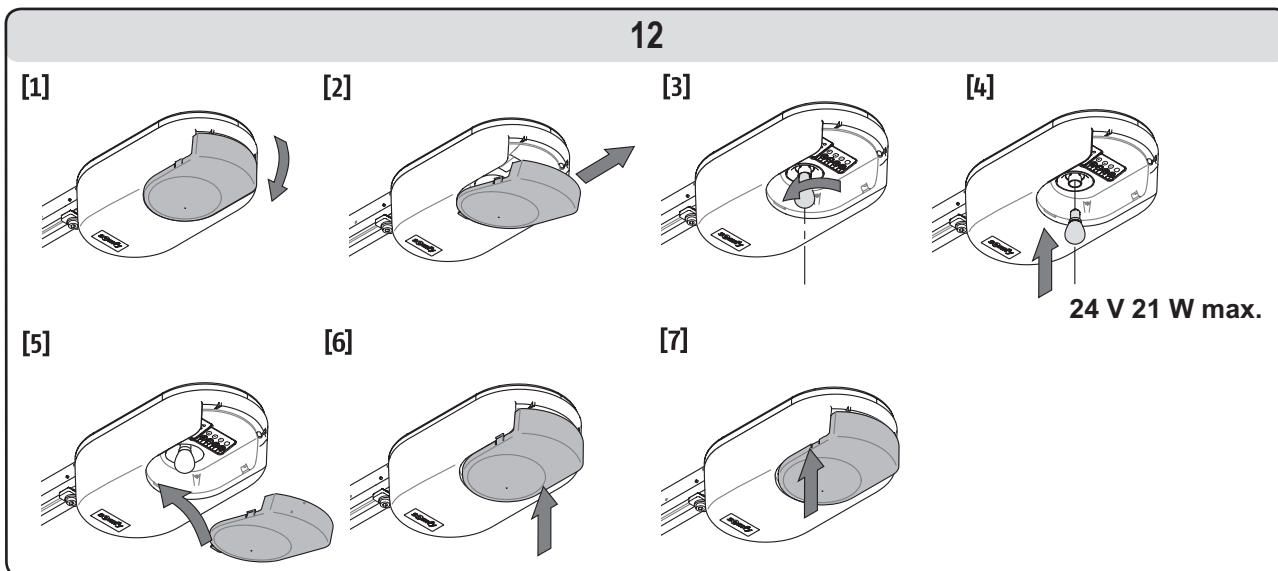

## Vérifications

### Détection d'obstacle

Vérifier tous les 6 mois que la porte inverse son mouvement lorsqu'elle rencontre un obstacle d'au moins 50 mm de haut placé sur le sol.

### Dispositifs de sécurité (cellules, contact portillon)

Vérifier le bon fonctionnement tous les 6 mois (voir page 4).

### Batterie secours

Pour une durée de vie optimale de la batterie, il est recommandé de couper l'alimentation principale et de faire fonctionner le moteur sur batterie pendant quelques cycles, ceci 3 fois par an.

## Remplacement de la pile

### Keytis

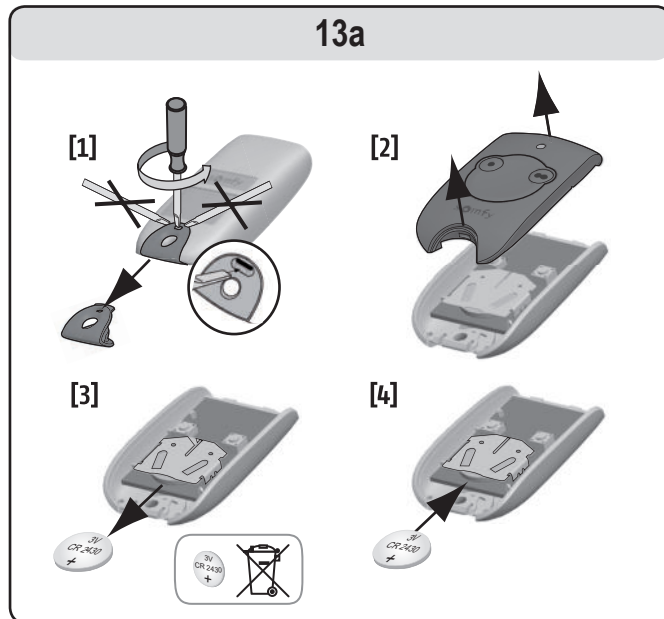

### Keygo

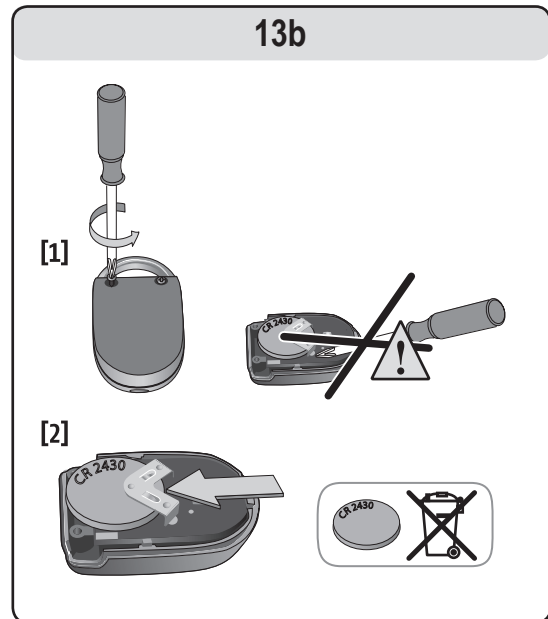

## RECYCLAGE



Ne pas jeter votre appareil mis au rebut, ni les piles usagées avec les déchets ménagers. Vous avez la responsabilité de remettre tous vos déchets d'équipement électronique et électrique en les déposant à un point de collecte dédié pour leur recyclage.

## CARACTÉRISTIQUES TECHNIQUES

Caractéristiques techniques de base	
Alimentation secteur	230 V - 50 Hz
Puissance consommée en veille	4 W
Puissance consommée maximum	120 W
Force de traction - Effort de pointe	800 N
Utilisation	20 cycles par jour (testé pour 36500 cycles)
Nombre de canaux mémorisables	32
Fréquence radio SOMFY	433,42 MHz RTS
Eclairage intégré	24 V / 21 W max. Douille E13
Température de fonctionnement	-20 °C / +60 °C



# INHALT

<b>ALLGEMEINES</b>	<b>2</b>
Die Somfy Motorisierungswelt	2
Kundenservice	2
<b>SICHERHEITSVORSCHRIFTEN</b>	<b>2</b>
Normen	2
Sicherheitsvorschriften	2
<b>PRODUKTBESCHREIBUNG</b>	<b>2</b>
<b>BETRIEBSARTEN UND VERWENDUNG</b>	<b>3</b>
Standardfunktionen	3
Sonderfunktionen	4
<b>ZUBEHÖR</b>	<b>5</b>
<b>WARTUNG</b>	<b>5</b>
Auswechseln der Glühlampe der integrierten Beleuchtung	5
Überprüfung	6
Auswechseln der Batterie	6
<b>TECHNISCHE DATEN</b>	<b>6</b>
<b>WIEDERVERWERTUNG</b>	<b>6</b>

# ALLGEMEINES

Wir danken Ihnen, dass Sie sich für einen Antrieb von SOMFY entschieden haben. Dieses Produkt wurde von Somfy unter seinem ISO 9001 zertifizierten Qualitätsmanagement entwickelt und hergestellt.

## Die Somfy Motorisierungswelt

Somfy entwickelt, fertigt und vertreibt Antriebs- und Steuerungslösungen zum Schließen und Öffnen von Gebäudeöffnungen. Zugangsschutzsysteme, Antriebs- und Steuerungstechnik für Rollläden, Sonnenschutz, Garagen und Tore – alle Somfy-Produkte entsprechen Ihren Erwartungen im Hinblick auf Sicherheit, Komfort und Zeitgewinn im täglichen Leben.

Bei Somfy wird die Qualität ständig verbessert. Seinen guten Ruf verdankt Somfy der Zuverlässigkeit seiner Produkte, die in der ganzen Welt für Innovation und Technologiekompetenz stehen.

## Kundenservice

Sie gut kennen, für Sie da sein, Ihren Erwartungen entsprechen – das ist die Unternehmensphilosophie von Somfy.

Wenn Sie Auskünfte bezüglich der Wahl, des Kaufs oder der Installation von Somfy-Systemen wünschen, können Sie Ihren Somfy-Installateur um Rat fragen oder direkt Kontakt mit dem Somfy Kundendienst aufnehmen, der Ihnen gern behilflich ist.

Technischer Kundenservice Somfy GmbH  
Service Hotline +49 (0) 180/ 5 25 21 31 (0,14 €/min)  
e-mail: [service@somfy.de](mailto:service@somfy.de)

Wir behalten uns jederzeit das Recht vor, in unserem ständigen Bemühen um die Entwicklung und Verbesserung unserer Modelle Änderungen vorzunehmen, die wir für nützlich erachten. © SOMFY. SOMFY, vereinfachte AG französischen Rechts, Grundkapital 20.000.000 Euro, Handelsregister Bonneville 303.970.230

# SICHERHEITSVORSCHRIFTEN

## Normen

Dieses Produkt entspricht der Norm „Sicherheit, besondere Anforderungen für Antriebe von Garagentoren mit Senkrechtbewegung zur Verwendung im Wohnbereich“ (Euro-Norm EN 60335-2-95). Wenn dieses Produkt der vorliegenden Gebrauchsanleitung und dem „Merkblatt zur Überprüfung der Montage“ gemäß montiert wird, ist ein den Euro-Normen EN 13241-1 und EN 12453 entsprechender Einbau möglich.

Die Anweisungen der Montage- und Betriebsanleitung für dieses Produkt dienen dazu, den Sicherheitsanforderungen für Personen und Sachen sowie den besagten Normen zu genügen. Bei Nichteinhaltung dieser Anweisungen übernimmt Somfy keine Haftung für daraus entstehende Schäden. Das Produkt Dexto Optimo RTS muss innerhalb der Garage mit einer integrierten Notentriegelung installiert werden.

Hiermit bestätigt SOMFY, dass dieses Produkt den grundlegenden Anforderungen und den übrigen einschlägigen Bestimmungen der Richtlinie 1999/5/EG entspricht. Die Konformitätserklärung kann auf der Website [www.somfy.com/ce](http://www.somfy.com/ce) (Dexto Optimo RTS) abgerufen werden.

Innerhalb der Europäischen Union und der Schweiz verwendbar



**Wichtige Sicherheitsanweisungen. Im Hinblick auf die Personensicherheit müssen unbedingt alle Anweisungen befolgt werden. Heben Sie diese Anweisungen auf.**

## Sicherheitsvorschriften

Jeden Monat überprüfen, ob das Tor wieder nach oben fährt, wenn es auf ein mindestens 50 mm hohes, auf dem Boden liegendes Hindernis stößt. Wenn dies nicht der Fall ist, wenden Sie sich bitte an Ihren Installateur. Seien Sie vorsichtig bei der Benutzung der manuellen Notentriegelung: ein entriegeltes Tor kann plötzlich herunterfallen, wenn die Federn schwach oder schadhaft sind oder das Tor nicht richtig ausbalanciert ist.

Vor Wartungsarbeiten oder jedem sonstigen Eingriff unbedingt die Stromversorgung unterbrechen und gegebenenfalls den Notstrom-Akku abnehmen (**Abb. 1**).

Lassen Sie Kinder nicht mit den Steuerungsvorrichtungen für das Tor spielen. Bewahren Sie die Funkhandsender außer Reichweite von Kindern auf (**Abb. 2**).

Verwenden Sie für die integrierte Beleuchtung ausschließlich Glühlampen mit einer maximalen Leistung von 24 V 21 W, Fassung E13 (**Abb. 3**).

Untersuchen Sie die Anlage – insbesondere die Kabel, Federn und Befestigungen – häufig nach Anzeichen von Abnutzung, Beschädigung oder schlechter Ausbalanciertheit. Verwenden Sie das System nicht, wenn eine Reparatur oder Einstellung notwendig ist: eine Störung in der Anlage oder ein schlecht ausbalanciertes Tor können Verletzungen verursachen.

Überwachen Sie die Bewegungen des Tores und halten Sie Personen davon fern, bis die Bewegung abgeschlossen ist.

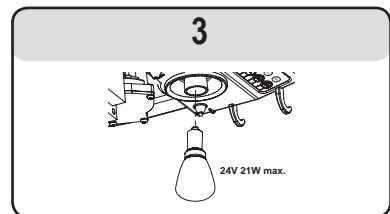
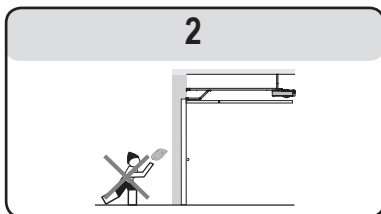
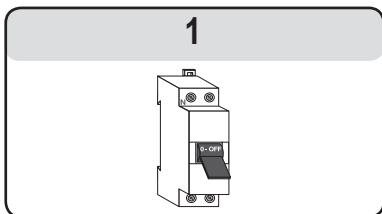

# PRODUKTBESCHREIBUNG

## Beschreibung (Abb. 4)

Dexto Optimo RTS wurde als Antrieb für Garagentore für die Verwendung im privaten Bereich entwickelt. Dieser Antrieb besteht aus:

- einem Antriebskopf (Nr. 1 in der Abb.) mit integrierter Beleuchtung (Nr. 2 in der Abb.).
- einem Satz Führungsschienen (Nr. 3 in der Abb.) mit manueller Notentriegelung (Nr. 4 in der Abb.).

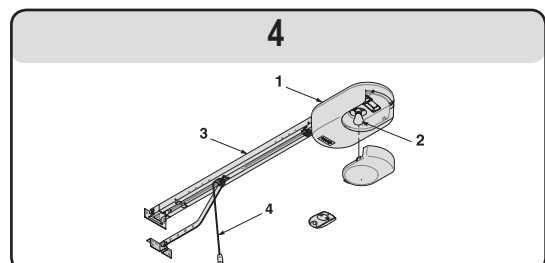

# BETRIBSARTEN UND VERWENDUNG

## Standardfunktionen

Zyklus „vollständige Öffnung“ mit Keytis oder gleichartigen Funkhandsendern (Abb. 5a)

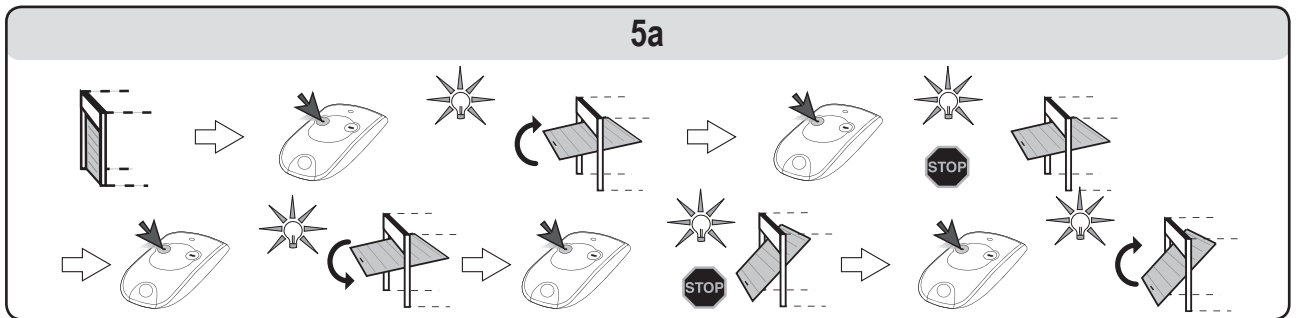

Zyklus „teilweise Öffnung“ mit Keytis oder gleichartigen Funkhandsendern (Abb. 5b)

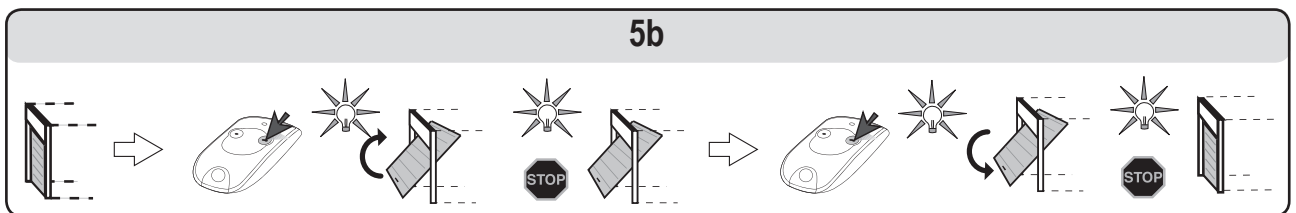

Funktion der Hinderniserkennung (Abb. 6 und 7)

Wenn während des Öffnens des Tores ein Hindernis erkannt wird, wird das Tor gestoppt (Abb. 6).

Wenn während des Schließens des Tores ein Hindernis erkannt wird, wird das Tor gestoppt und anschließend wieder geöffnet (Abb. 7).

Die integrierte Beleuchtung blinkt 30 Sek. lang.

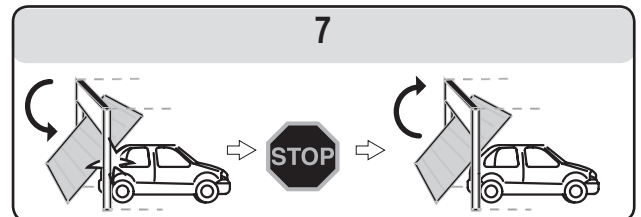
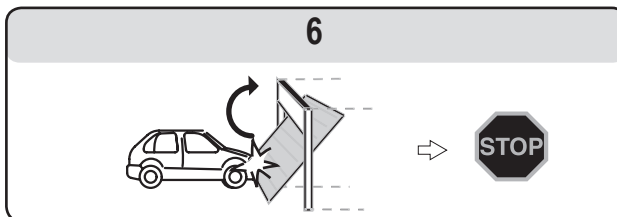

Funktion der integrierten Beleuchtung

Die Beleuchtung schaltet sich bei jeder Aktivierung des Antriebs ein. Sie erlischt automatisch nach einer Minute, sobald sich das Tor nicht mehr bewegt. Bei einer wiederholten Aktivierung, durch die die Lampe länger angeschaltet bleibt, kann sich die Lampe wegen der Thermoschutzfunktion automatisch abschalten.

Funktion der manuellen Notentriegelung (Abb. 8)

Dexxo Optimo RTS ist mit einer manuellen Notentriegelung ausgerüstet, mit der zum Beispiel bei Stromausfall das Tor manuell betätigt werden kann. Diese Notentriegelung muss leicht zugänglich und höchstens 1,80 m vom Boden angebracht werden.

[1]. Entkoppeln vom Antrieb

An der Schnur ziehen, bis das Antriebssystem des Tores entkoppelt ist.

[2]. Manuelle Betätigung des Tores

Diese ist möglich, solange das Antriebssystem entkoppelt ist.

[3]. Erneutes Einkoppeln des Antriebs

Das Tor manuell betätigen, bis sich das Antriebssystem wieder einkoppelt.

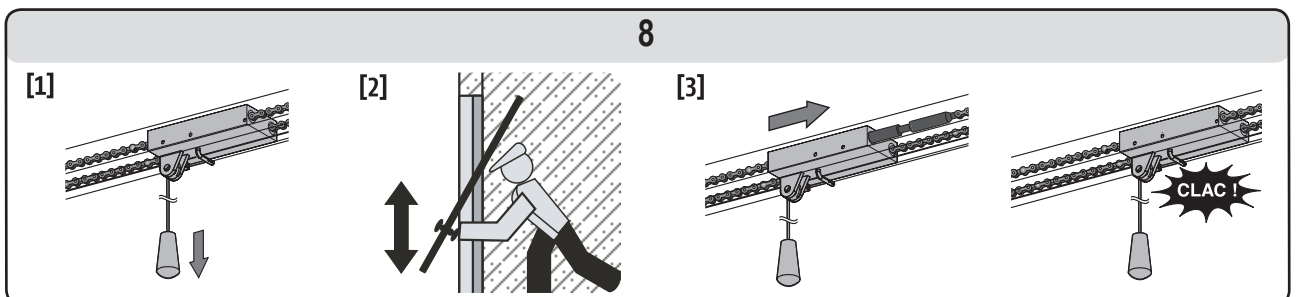

Beim Entkoppeln des Antriebs kann ein schlecht ausbalanciertes Tor sich plötzlich bewegen und eine Gefahr darstellen. Die Schnur nur zum Entkoppeln des Antriebs verwenden. Die Schnur nie verwenden, um das Tor manuell zu betätigen. Den Antrieb unbedingt wieder einkoppeln, bevor Sie erneut einen Befehl geben.

## Sonderfunktionen

Je nach installierten Zubehör und den von Ihrem Installateur programmierten Funktionsoptionen kann der Dexxo Optimo RTS-Antrieb die folgenden Sonderfunktionen haben:

### Zyklus „vollständige Öffnung“ mit Telis oder gleichartigen Funkhandsendern (Abb. 9a)

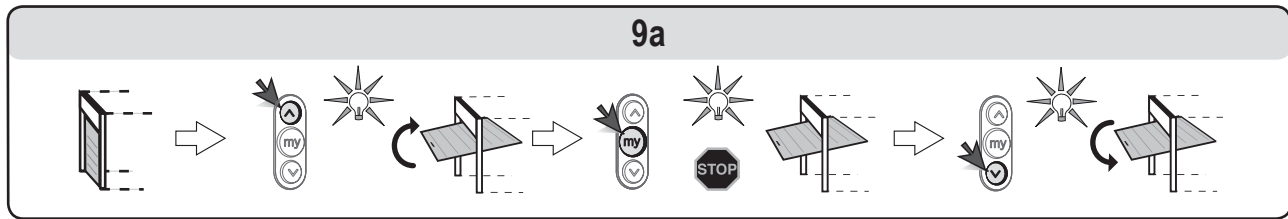

### Zyklus „teilweise Öffnung“ mit Telis oder gleichartigen Funkhandsendern (Abb. 9b)

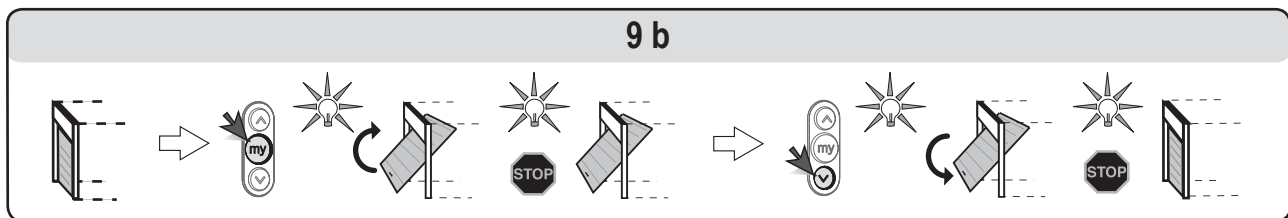

#### Funktion der Lichtschranken

Wenn sich ein Hindernis zwischen den Lichtschranken befindet, kann sich das Tor nicht schließen.

Wenn während des Schließens des Tores ein Hindernis erkannt wird, stoppt das Tor und öffnet.

Die integrierte Beleuchtung blinkt 30 Sek. lang.

#### Funktion des Schlupf Türkontakts

Wenn die im Garagentor eingebaute Tür geöffnet ist, wird dadurch jede Bewegung des Tores blockiert.

Die integrierte Beleuchtung blinkt 30 Sek. lang.

#### Funktion der Warnleuchte

Die orangene Warnleuchte wird bei jeder Bewegung des Tores mit einer Vorwarnung 2 Sek. vor Beginn der Bewegung aktiviert.

#### Funktion mit Notstrom-Akku

Wenn ein Notstrom-Akku angeschlossen ist, funktioniert der Dexxo Optimo RTS-Antrieb auch bei Stromausfall.

Der Antrieb funktioniert dann unter den folgenden Bedingungen:

- Reduzierte Geschwindigkeit.
- Die Beleuchtung funktioniert nicht.
- Das Sicherheitszubehör funktioniert nicht.

Technische Daten des Notstrom-Akkus:

- Betriebsdauer: 24 Stunden; 5 bis 10 Zyklen je nach Gewicht des Tores.
- Ladezeit: 48 Stunden.
- Lebensdauer: ca. 3 Jahre.

Für eine optimale Lebensdauer des Notstrom-Akkus wird empfohlen, drei Mal pro Jahr die Hauptspannungsversorgung zu unterbrechen und den Antrieb während mehrerer Betriebszyklen mit dem Notstrom-Akku zu betreiben.

#### Funktion „Zwangsbetrieb - Modus“ (Abb. 10)

Dank dieser Funktion kann das Tor jederzeit bewegt werden (Verlust des Funkhandsenders, Betriebsstörung der Sicherheitsvorrichtung usw.).

Abdeckung der integrierte Beleuchtung entfernen:

- Bewegungen des Tores mit den Tasten „+“ und „-“ steuern.
- Ein langer Druck auf die „-“-Taste schließt das Tor.
- Ein langer Druck auf die „+“-Taste öffnet das Tor.

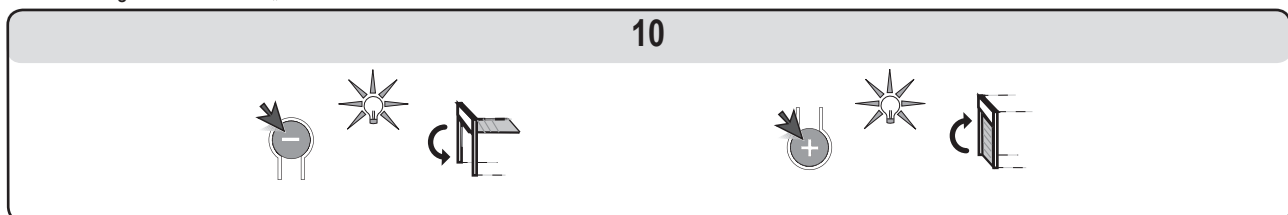

## Stromausfall

Nach einem Stromausfall muss der Motor erneut seine Position «Vollöffnung» einlernen.

Mittels eingelerntem Funksender einen Vollöffnungsbefehl an das Tor senden. Das Tor öffnet sich mit einer Notlaufgeschwindigkeit.



**Das Tor bis in die Position «Vollöffnung» fahren lassen.**

# ZUBEHÖR

Verschiedene Zubehörprodukte sind verfügbar.

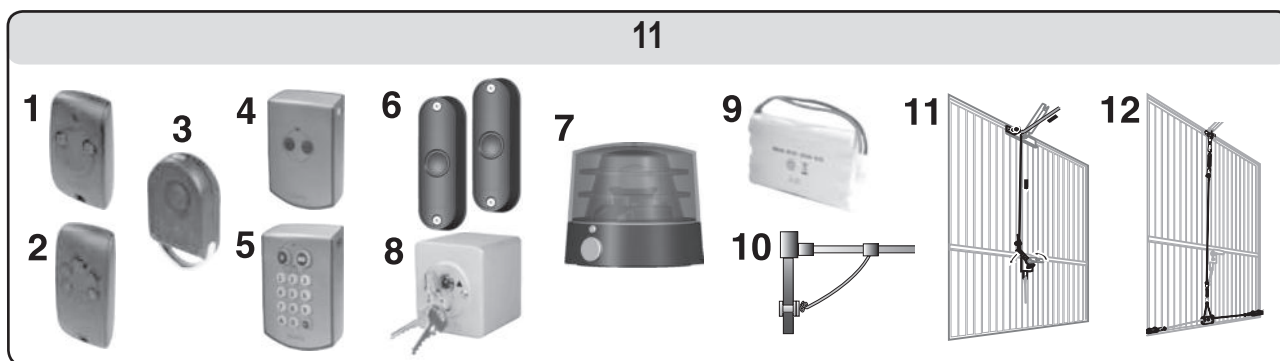

Nr. in Abb.	Beschreibung	Anmerkungen
1	Funkhandsender KEYTIS 2NS RTS	2-Kanal-Funkhandsender.
2	Funkhandsender KEYTIS 4NS RTS	4-Kanal-Funkhandsender.
3	Funkhandsender KEYGO	Funkhandsender Schlüsselanhänger 4 Kanäle.
4	RTS Funkwandsender	2-Kanal-Funkwandsender Verwendung innerhalb der Garage.
5	Funkcodetaster RTS	Steuerungspunkt mit Zugangscode. Verwendung außerhalb der Garage.
6	Lichtschranken	Zum Verhindern der Schließbewegung des Tores bei Vorhandensein eines Hindernisses.
7	Warnleuchte	Um die Bewegungen des Tores im Außenbereich der Garage zu signalisieren.
8	Schlüsseltaster	Steuerung per Schlüssel. Verwendung außerhalb der Garage.
9	Notstrom-Akku	Um bei Stromausfall einen störungsfreien Betrieb zu gewährleisten.
10	Notentriegelungsschloss	Ermöglicht das Entriegeln des Antriebs von außen über ein Schloss. Wird dringend empfohlen, wenn die Garage außer dem Tor keinen anderen Zugang hat.
11	Außen-Notentriegelung	Ermöglicht das Entriegeln des Antriebs von außen über den vorhandenen Torgriff. Wird dringend empfohlen, wenn die Garage außer dem Tor keinen anderen Zugang hat.
12	Torverriegelungssatz	System zum Verstärken der Torverriegelung.

# WARTUNG

## Auswechseln der Glühlampe der integrierten Beleuchtung (Abb. 12)

- [1] [2]. Abdeckung der Beleuchtung abnehmen.
  - [3] [4]. Die schadhafte Glühlampe herausdrehen und ersetzen.
  - [5] [6] [7]. Die Abdeckung wieder anbringen.
- Nur Glühlampen 24V 21 W Fassung E13 verwenden.

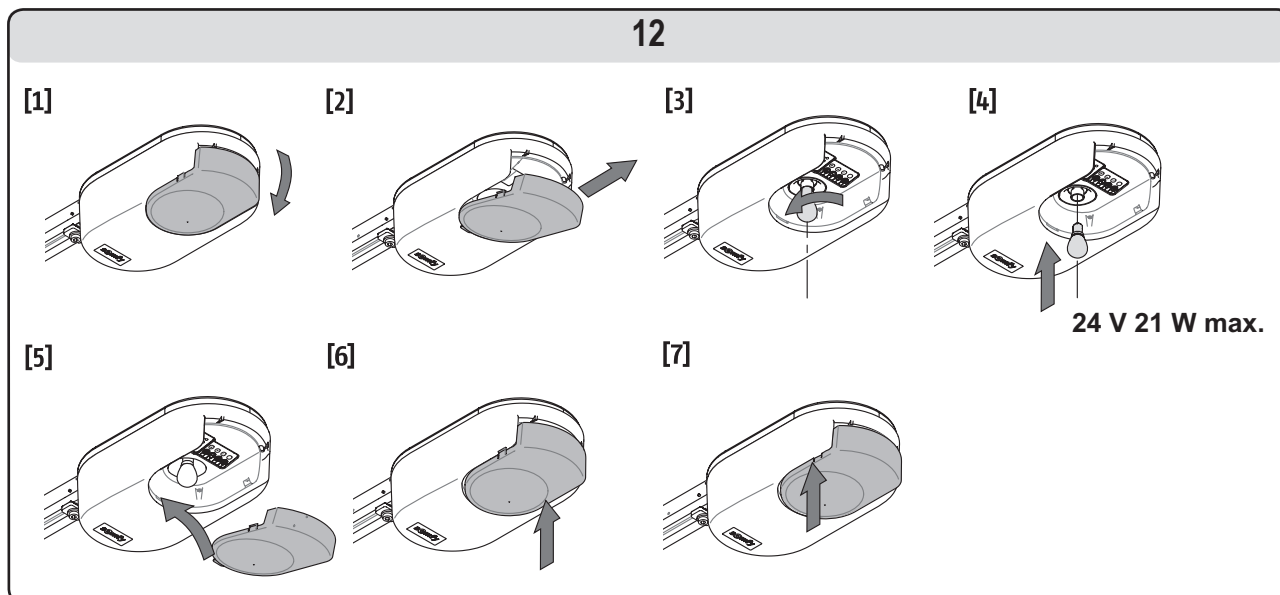

# Überprüfung

## Hinderniserkennung

Alle sechs Monate überprüfen, ob das Tor wieder nach oben fährt, wenn es auf ein mindestens 50 mm hohes, auf dem Boden liegendes Hindernis stößt.

## Sicherheitsvorrichtungen (Lichtschranken, Schlupftürkontakt)

Alle sechs Monate auf korrekte Funktion überprüfen (siehe Seite 4).

## Notstrom-Akku

Für eine optimale Lebensdauer der Batterie wird empfohlen, drei Mal pro Jahr die Hauptstromversorgung zu unterbrechen und den Antrieb während mehrerer Betriebszyklen mit der Batterie zu betreiben.

## Auswechseln der Batterie

Keytis

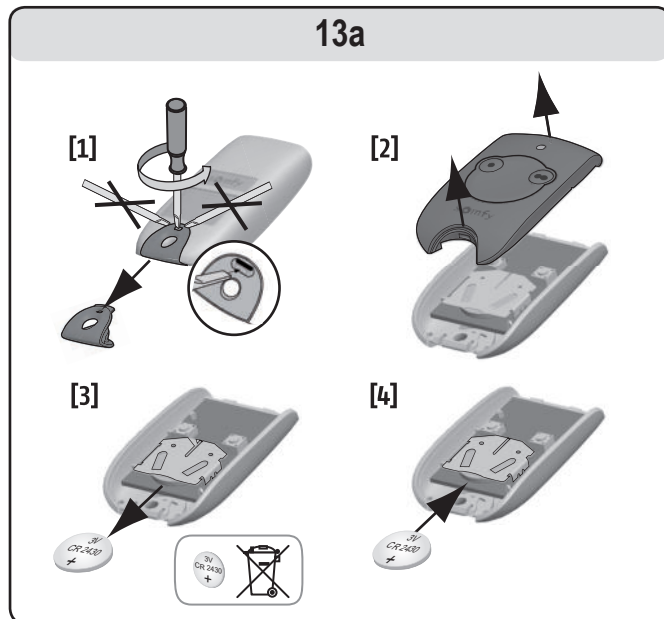

Keygo

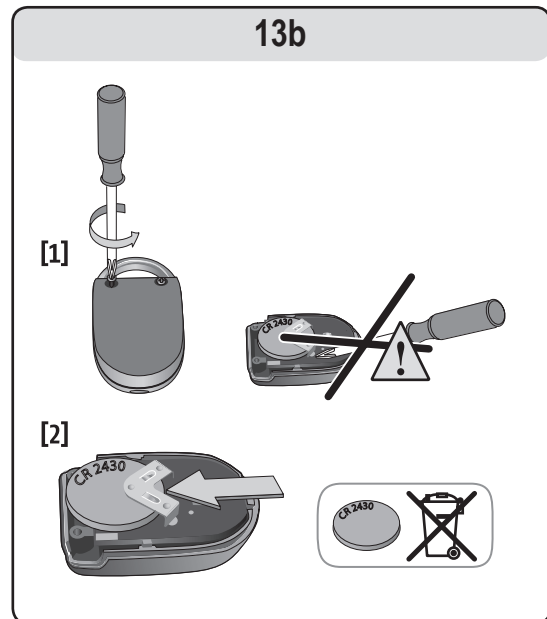

## WIEDERVERWERTUNG



Schadhafte elektrische und elektronische Produkte sowie verbrauchte Batterien dürfen nicht über den Hausmüll entsorgt werden. Geben Sie diese bitte bei öffentlichen Sammelstellen ab, um ihre Wiederverwertung zu gewährleisten.

## TECHNISCHE DATEN

Technische Grunddaten	
Spannungsversorgung	230 V - 50 Hz
Stand-by-Verbrauch	4 W
Maximale Leistungsaufnahme	120 W
Zugkraft – Spitzenbelastung	800 N
Verwendung	20 Zyklen pro Tag mit Standardschiene (getestet für 36.500 Zyklen)
Anzahl der speicherbaren Kanäle	32
SOMFY Funkfrequenz	433,42 MHz RTS
Integrierte Beleuchtung	24 V / 21 W max. Fassung Glühlampe E13
Betriebstemperatur	-20 °C / +60 °C

# CONTENTS

<b>GENERAL PRESENTATION</b>	<b>2</b>
The world of Somfy	2
Support	2
<b>SAFETY INSTRUCTIONS</b>	<b>2</b>
Standards	2
Safety instructions	2
<b>PRODUCT PRESENTATION</b>	<b>2</b>
<b>OPERATION AND USE</b>	<b>3</b>
Normal operation	3
Special operation	4
<b>PERIPHERALS</b>	<b>5</b>
<b>MAINTENANCE</b>	<b>5</b>
Replacing the bulb in the light unit	5
Checking	6
Battery replacement	6
<b>TECHNICAL SPECIFICATIONS</b>	<b>6</b>
<b>RECYCLING</b>	<b>6</b>

# GENERAL PRESENTATION

Thank you for choosing a Somfy product. This product is designed and manufactured by Somfy in line with quality procedures that are ISO 9001 compliant.

## The world of Somfy

Somfy develops, produces and sells automation systems for residential and commercial applications. Alarm systems, automatic blinds and shutters, garage doors and gates - all Somfy products are designed to fulfill your needs in terms of safety, comfort and security.

At Somfy, the quest for quality is a continual process. Somfy has built its reputation on the quality of its products and is synonymous with innovation and technological leadership worldwide.

## Support

Getting to know you, listening, answering your needs, is all part of the Somfy approach.

Please contact your local Somfy retailer or installer for details on other Somfy products.

Internet: [www.somfy.com](http://www.somfy.com)

© SOMFY. SOMFY SAS, capital 20.000.000 Euros, RCS Annecy 303.970.230

# SAFETY INSTRUCTIONS

## Standards

This product complies with the "safety, specific rules for powering vertically opening garage doors in residential use" requirements (standard EN 60335-2.95). When installed in line with these instructions and in compliance with the "Installation Checklist", the product will be compliant with standards EN 13241-1 and EN 12453.

The instructions referred to in the Installation Manual and Instructions for Use of this product are designed to ensure that damage to property and injury to persons is avoided along with compliance with the above standards. Failure to comply with these instructions absolves Somfy from any liability for any damage that may be caused. Dexxo Optimo RTS is a product that must be installed inside the garage with a built-in back-up control system.

Somfy hereby declares that the device is compliant with the essential demands and other relevant requirements of directive 1999/5/CE. A declaration of compliance is available from the web site at [www.somfy.com/ce](http://www.somfy.com/ce) (Dexxo Optimo RTS).

This product is usable in the European Union and in Switzerland.



**These are important safety instructions. For safety reasons, it is important to always follow all instructions. Retain these instructions for future reference.**

## Safety instructions

Every month, test that the motor drive unit reverses its motion when it encounters an obstacle that is at least 50 mm from ground level. If this is not the case, call your installation specialist. Always be very careful when using the manual release cord for a manually operated door may fall quickly due to weak or broken springs or if it is badly balanced.

Before manually operating the door or performing maintenance work, always turn the power off and where necessary remove the battery (Fig. 1).

Never let children play with door control systems. Keep the remote controls out of reach of children (Fig. 2).

When replacing the light bulb, select a 24 V 21 W E13 type (Fig. 3).

Regularly check the operation of the door to identify any sign of wear, deterioration or incorrect balancing. Do not operate the door if repairs or adjustments are required.

Remain at a safe distance when operating the door.

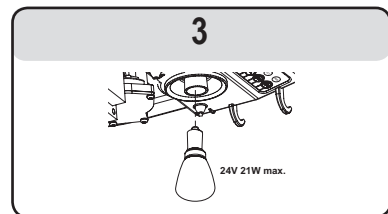
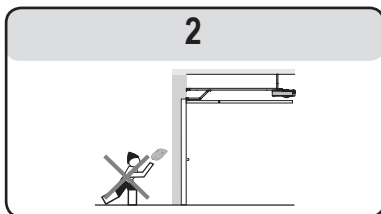
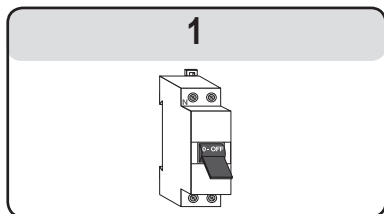

# PRODUCT PRESENTATION

## Description (Fig. 4)

The Dexxo Optimo RTS system is designed to power garage doors in residential use.

This motor drive system comprises:

- A motor head (1) with integrated light (2).
- A rail assembly (3) with a manual release cord (4).

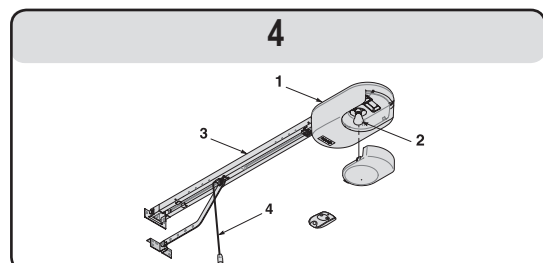



# OPERATION AND USE

## Normal operation

Full opening cycle using Keytis or similar remote controls (Fig. 5a)

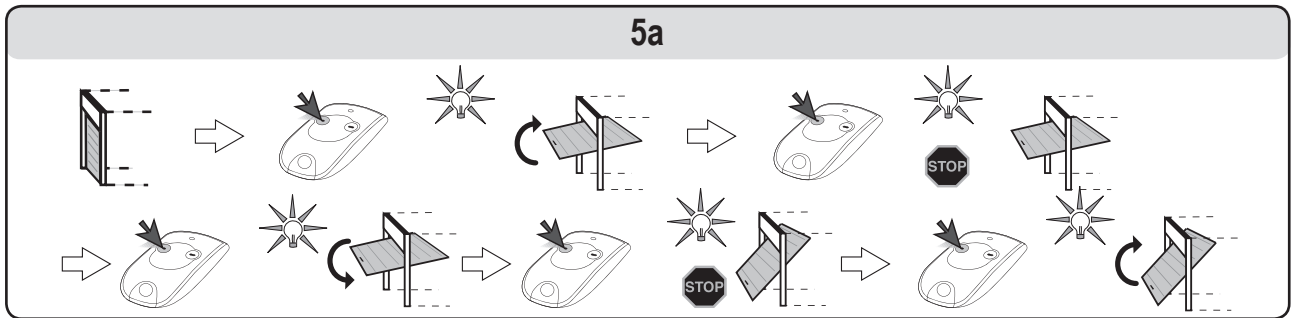

Partial opening cycle using Keytis or similar remote controls (Fig. 5b)

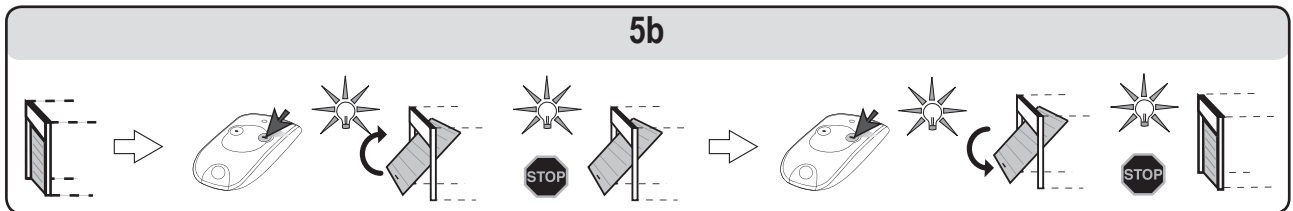

Obstacle detection operation (Fig. 6 and 7)

When an obstacle is detected during the open cycle, the door will stop (Fig. 6).

When an obstacle is detected during the close cycle, the door will stop and then reopen (Fig. 7).

Once an obstacle has been detected, the light will flash for 30 seconds.

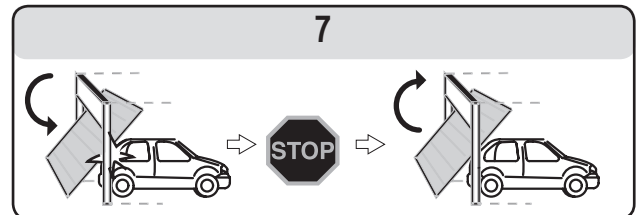
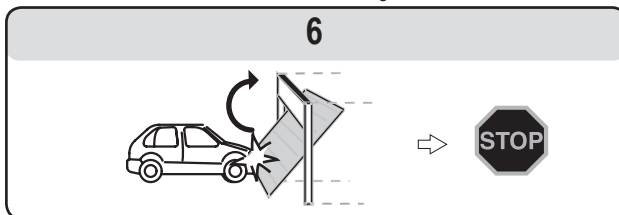

## Light operation

The light will come on each time the motor drive unit is operated. The light will go out one minute after the door stops moving. Repetitive use that causes the light to be continually on may result in a thermal cut out (this will automatically turn the light off).

Manual release cord operation (Fig. 8)

Dexxo Optimo RTS is fitted with a manual release mechanism so that you can move the door manually should a power failure occur, for example. The manual release mechanism should be easily accessible and located **no more than 1.80 metres** above floor level.

[1]. Disengaging the motor drive mechanism

Pull on the manual release cord until the door drive mechanism is disengaged.

[2]. Manually moving the door

This is possible as long as the door drive mechanism is disengaged.

[3]. Reengaging the motor drive mechanism

Move the door manually until the drive mechanism comes to reengage itself into the transmission rail.

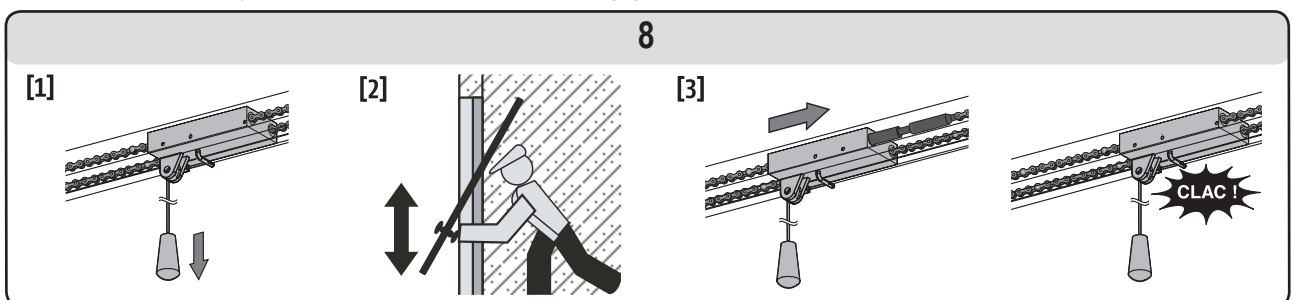

**When disengaging the motor drive mechanism, use caution for a badly balanced door may cause sudden door movement that may be dangerous.**

**Only use the cord to disengage the motor drive mechanism. Never use the cord to move the door manually.**

**Always reengage the motor drive mechanism before sending another command to the motor drive unit.**

## Special operation

Depending on the peripherals installed and the operating options set by your installer, the Dexxo Optimo RTS system may perform the following special operations:

### Full opening cycle using Telis or similar remote controls (Fig. 9a)

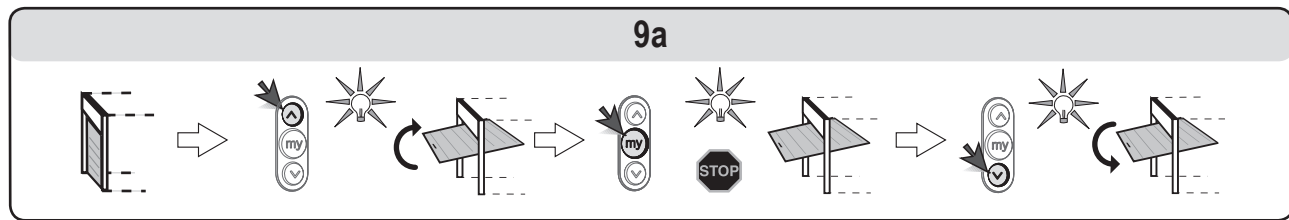

### Partial opening cycle using Telis or similar remote controls (Fig. 9b)

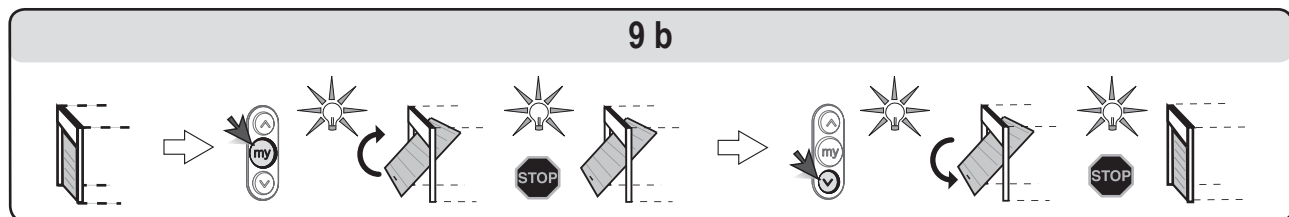

### Safety photoelectric cell operation

An obstacle detected between the cells will prevent the door from closing.

The door will stop and then reopen when an obstacle is detected during the close cycle.

The light will flash for 30 seconds during this process.

### Pedestrian door safety function

Opening a pedestrian door within the garage door will prevent the door from moving.

The light will flash for 30 seconds during this process.

### Flashing amber light

The amber light comes on whenever the door moves, with a two second advance warning before the start of door motion.

### Working from the back-up battery

If a back-up battery is installed, the Dexxo Optimo RTS motor will operate when a power cut occurs.

The following conditions apply to operation:

- Door speed is reduced.
- The light will not come on.
- The safety devices are disabled.

Battery specifications:

- Endurance: the battery will last for 24 hours with a maximum of 5 to 10 operating cycles depending on the weight of the door.
- Recharging time: 48 hours.
- Service life prior to replacement: approx. three years.

To ensure optimum battery life, we recommend that the power to the motor is switched off and the door is operated for a number of cycles using battery power (three times a year).

### Forced operation mode (Fig. 10)

This function is used to move the door at any time (remote control lost, safety mechanism failure, etc.).

Remove the built-in lighting cover:

- Control door motion using the "+" and "-" buttons.
- Pressing and holding the "-" button will trigger closure.
- Pressing and holding the "+" button will trigger opening.

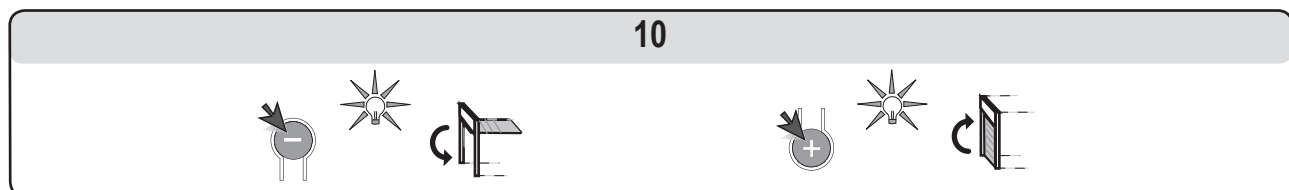

## Power outage

Following a power outage, the motor must recognise its "fully open" position again.

Open the door fully using a memorised remote control. The door will open at a degraded speed.



**Allow the door to open to the "fully open" position.**

# PERIPHERALS

A number of peripherals are available.

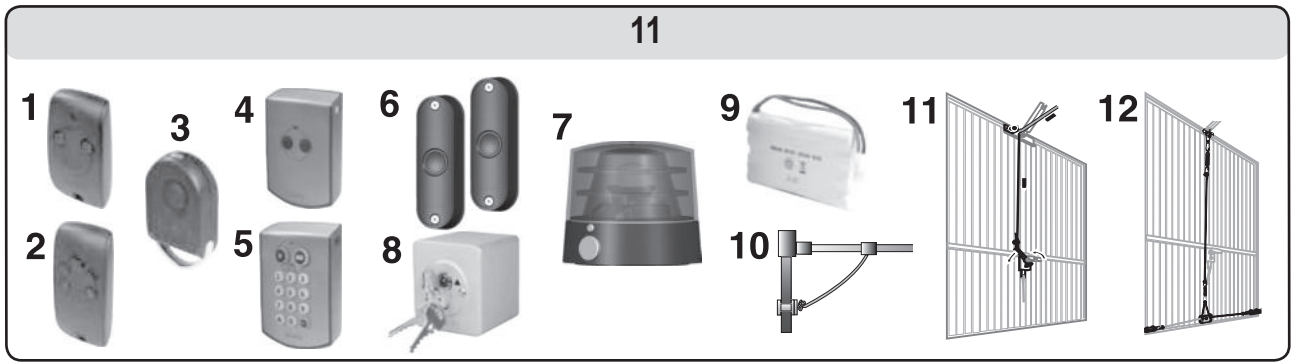

Key	Description	Comments
1	Keytis 2NS RTS remote control	Hand held 2 channel remote control.
2	Keytis 4NS RTS remote control	Hand held 4 channel remote control.
3	KEYGO remote control	Four channel keyring remote control.
4	RTS pushbutton	Wall mounted 2 channel remote control switch.
5	RTS radio code keypad	Access code control point. For use outside the garage.
6	Photoelectric cells	To prevent door closure if an obstacle is detected.
7	Amber light	To signal a warning when the door operates.
8	Keyswitch	Keyswitch for secure control.
9	Battery	To provide continued operation during a power cut.
10	Release lock	To engage the manual release system from the outside using the existing door handle. Highly recommended when the garage door is the only access point into the garage.
11	Outside release lock	To engage the manual release system from the outside using the existing door handle. Highly recommended when the garage door is the only access point into the garage.
12	Door locking kit	A system to reinforce door locking.

# MAINTENANCE

## Replacing the bulb in the light unit (Fig. 12)

[1] [2]. Remove the light cover.

[3] [4]. Unscrew and replace the defective light bulb.

[5] [6] [7]. Refit the light cover.

Use a 24 V 21 W E13 socket light bulb.

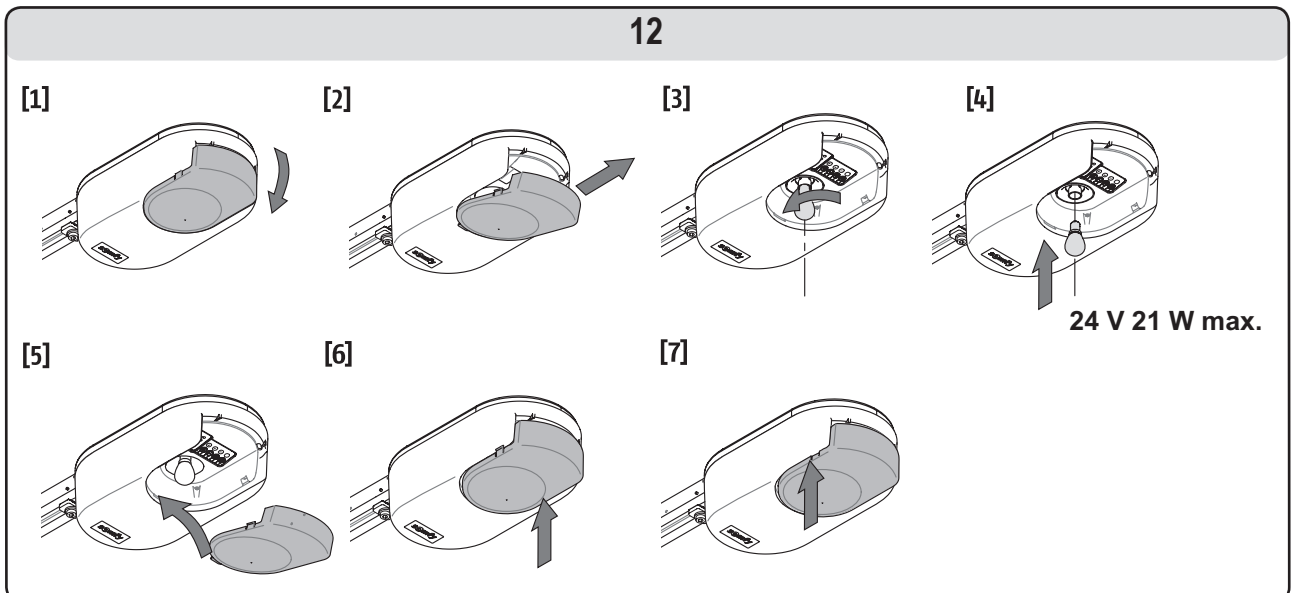

## Checking

### The obstacle detection function

Every six months, check that the door reverses direction when an obstacle prevents the door from closing (at least 50 mm above floor level).

### The safety mechanisms (cells, pedestrian door contact)

Check correct operation every six months (refer to page 4).

### The back-up battery

To ensure optimum battery life, we recommend that the power to the motor is switched off and the door is operated for a number of cycles using battery power (three times a year).

## Battery replacement

### Keytis

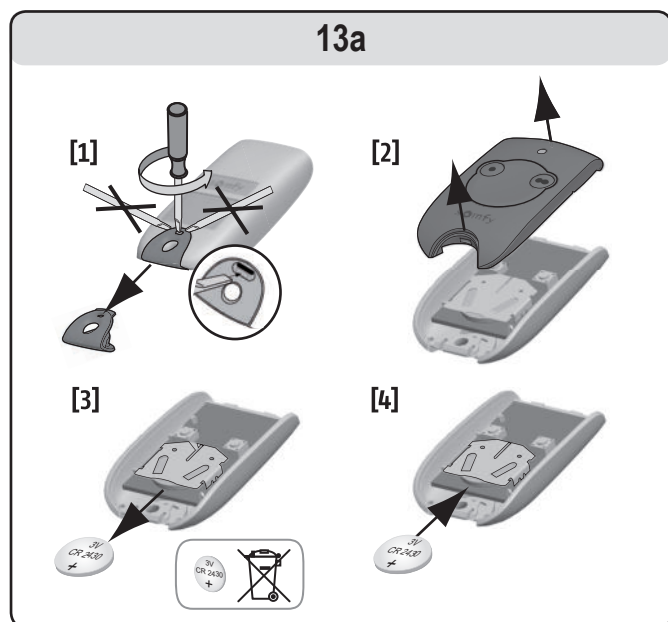

### Keygo

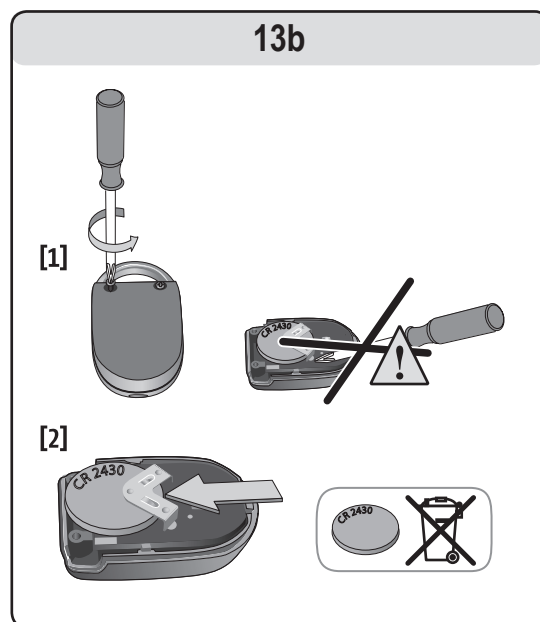

## RECYCLING



Do not dispose of your scrapped appliances, nor your used batteries with household waste. You are liable to dispose of all your electronic or electrical equipment waste by relocating over to a dedicated collection point for recycling.

## TECHNICAL SPECIFICATIONS

Basic technical specifications	
Mains power supply	230 V - 50 Hz
Power consumption on standby	4 W
Max. power consumption	120 W
Traction force – Peak force	800 N
Use	20 cycles per day with a standard rail (tested for 36,500 cycles)
Number of channels that can be memorised	32
Somfy radio frequency	433,42 MHz RTS
Integrated light	24 V / 21 W max. E13 socket
Operating temperature	-20 °C / +60 °C

# SPIS TREŚCI

<b>INFORMACJE OGÓLNE</b>	<b>2</b>
Świat Somfy?	2
Pomoc techniczna	2
<b>ZASADY BEZPIECZEŃSTWA</b>	<b>2</b>
Normy	2
Zasady bezpieczeństwa	2
<b>PREZENTACJA PRODUKTU</b>	<b>2</b>
<b>SPOSOBY DZIAŁANIA I OBSŁUGI</b>	<b>3</b>
Działanie normalne	3
Szczególne tryby działania	4
<b>URZĄDZENIA DODATKOWE</b>	<b>5</b>
<b>KONSERWACJA</b>	<b>5</b>
Wymiana żarówki zintegrowanego oświetlenia	5
Kontrole	6
Wymiana baterii	6
<b>DANE TECHNICZNE</b>	<b>6</b>
<b>RECYKLING</b>	<b>6</b>

# INFORMACJE OGÓLNE

Dziękujemy za wybór urządzenia SOMFY. Zostało ono zaprojektowane i wyprodukowane przez Somfy zgodnie z zasadami kontroli jakości określonymi w normie ISO 9001.

## Świat Somfy?

Firma Somfy projektuje, produkuje i sprzedaje automatyczne mechanizmy do otwierania i zamykania, przeznaczone do montażu w domach prywatnych. Wszystkie produkty Somfy - centralki alarmowe, automatyczne mechanizmy do rolet, żaluzji, bram garażowych i wjazdowych - spełniają oczekiwania Klientów w dziedzinie bezpieczeństwa, komfortu użytkownika i oszczędności czasu.

Procedura zapewnienia jakości w firmie Somfy opiera się o zasadę stałego doskonalenia. Z niezawodności naszych produktów wynika renoma marki Somfy - synonimu innowacji i perfekcji technologicznej na całym świecie.

## Pomoc techniczna

Ambicją firmy Somfy jest dokładne poznanie swoich Klientów, wysłuchanie ich opinii, realizacja ich potrzeb.

Informacje dotyczące wyboru, zakupu lub instalacji systemów Somfy można uzyskać od instalatora Somfy lub bezpośrednio od konsultanta Somfy, który udzieli wszelkich niezbędnych wskazówek.

Informacje dla Klientów Somfy dostępne przez 6 dni w tygodniu: 0 810 055 055

Internet: [www.somfy.fr](http://www.somfy.fr)

Mając stale na względzie ewolucję i udoskonalanie naszych modeli, zastrzegamy sobie prawo do wprowadzania do nich, w dowolnym momencie, wszelkich zmian, jakie uznamy za konieczne. ©SOMFY. Somfy Spółka SAS, kapitał 20.000.000 euro, RCS Annecy 303.970.230

# ZASADY BEZPIECZEŃSTWA

## Normy

Produkt ten jest zgodny z normą "szczególne zasady bezpieczeństwa odnoszące się do napędów bram garażowych otwieranych pionowo, do zastosowań w domach mieszkalnych" (norma EN 60335-2.95). Zainstalowanie produktu według zamieszczonych tu wskazówek oraz zgodnie z "kartą kontrolną montażu", pozwala przekazać do eksploatacji urządzenie odpowiadające normom EN 13241-1 i EN 12453.

Wskazówki podane w instrukcjach montażu i obsługi tego produktu mają za zadanie zapewnić przestrzeganie zasad bezpieczeństwa osób i mienia, a także spełnienie wymagań wspomnianych norm. W przypadku niestosowania się do tych zaleceń, firma Somfy jest zwolniona z wszelkiej odpowiedzialności za powstanie ewentualnych szkód. Produkt Dexxo Optimo RTS należy montować ze zintegrowanym systemem sterowania awaryjnego, wewnątrz garażu.

Somfy oświadcza niniejszym, że produkt ten jest zgodny z podstawowymi wymogami i innymi stosownymi przepisami dyrektywy 1999/5/CE. Deklaracja zgodności jest dostępna na stronie internetowej [www.somfy.com/ce](http://www.somfy.com/ce) (Dexxo Optimo RTS). Produkt dopuszczony do użytku w Unii Europejskiej i w Szwajcarii.



**Ważne instrukcje dotyczące bezpieczeństwa. Przestrzeganie wszystkich zaleceń jest ogromnie ważne ze względu na bezpieczeństwo ludzi.**

**Instrukcje te należy zachować.**

## Zasady bezpieczeństwa

Co miesiąc należy sprawdzać, czy po napotkaniu przez bramę przeszkody w odległości co najmniej 50 mm od ziemi, następuje odwrócenie kierunku ruchu bramy. Jeśli tak się nie dzieje, należy wezwać instalatora, który zamontował to urządzenie. Przy korzystaniu z linki mechanizmu ręcznego odblokowania należy zachować ostrożność, ponieważ brama może gwałtownie opaść w przypadku osłabionej lub pękniętej sprężyny, lub gdy brama jest źle wyważona.

Przed ręcznym otwieraniem lub zamykaniem bramy lub wykonywaniem prac konserwacyjnych, zawsze należy wyłączyć zasilanie elektryczne i ewentualnie, wyjąć akumulator (**Rys. 1**).

Nigdy nie pozwalać dzieciom, żeby bawiły się urządzeniami do sterowania bramą. Piloty zdalnego sterowania powinny być niedostępne dla dzieci (**Rys. 2**).

Do oświetlenia zintegrowanego z napędem, stosować wyłącznie żarówkę o maksymalnej mocy 24 V 21 W, z gwintem E13 (**Rys. 3**).

Regularnie sprawdzać zamontowane urządzenie, w szczególności przewody, sprężyny oraz mocowania, w celu stwierdzenia wszelkich oznak zużycia, uszkodzenia lub niewłaściwego wyważenia. Nie korzystać z systemu w sytuacji, gdy wymaga on naprawy lub regulacji, ponieważ wadliwy montaż lub nieprawidłowo wyważona brama mogą spowodować obrażenia.

Obserwować otwieranie lub zamykanie bramy i pilnować, by wszyscy zachowali bezpieczną odległość, aż zakończy się cykl ruchu.

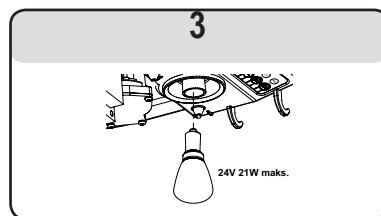
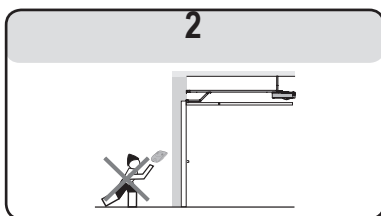
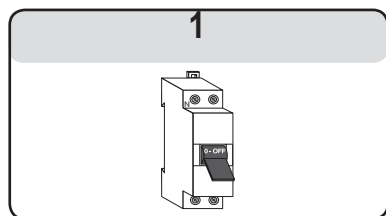

# PREZENTACJA PRODUKTU

## Opis (Rys. 4)

Zespół Dexxo Optimo RTS został zaprojektowany do systemów napędowych bram garażowych w budynkach mieszkalnych. W skład tego zespołu napędowego wchodzi:

- głowica napędu (Nr 1) ze zintegrowanym oświetleniem (Nr 2).
- zespół prowadnicy (Nr 3) z linką mechanizmu ręcznego odblokowania (Nr 4).

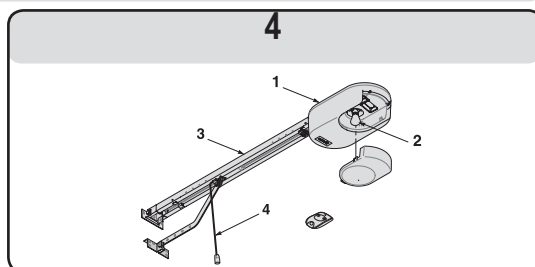

# TRYBY DZIAŁANIA I OBSŁUGA

## Działanie normalne

Tryb "całkowitego otwarcia" za pomocą pilota zdalnego sterowania Keytis lub podobnego typu (Rys. 5a)

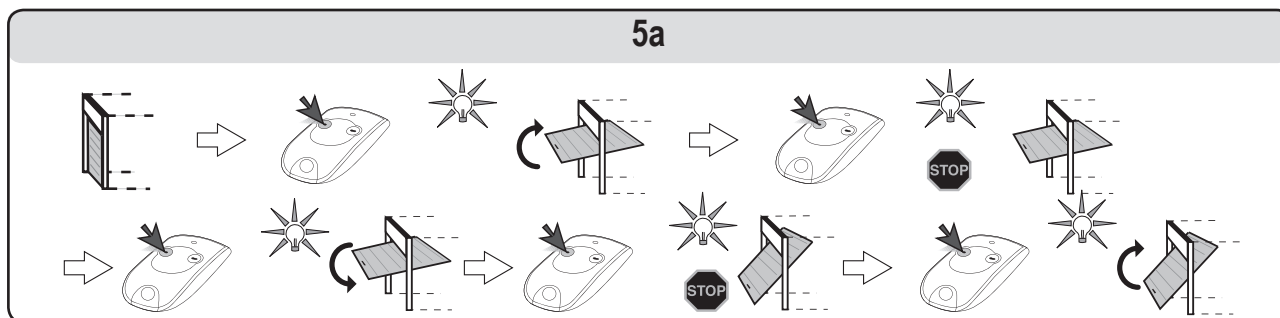

Tryb "częściowego otwarcia" za pomocą pilota zdalnego sterowania Keytis lub podobnego typu (Rys. 5b)

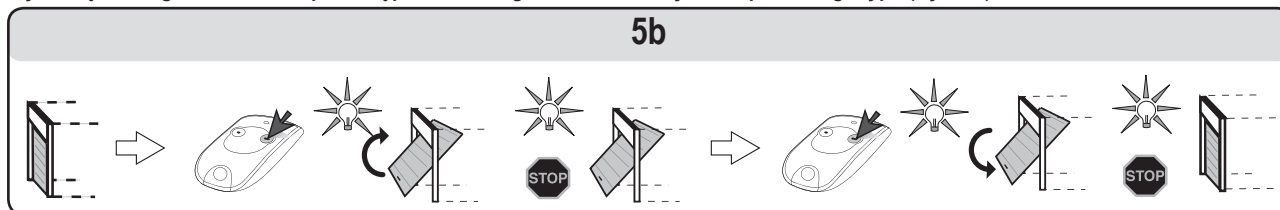

Tryb wykrywania przeszkody (Rys. 6 i 7)

Wykrycie przeszkody w trakcie otwierania bramy powoduje zatrzymanie bramy (Rys. 6).

Wykrycie przeszkody w trakcie zamykania bramy powoduje jej zatrzymanie, a następnie ponowne otwarcie (Rys. 7).

Zintegrowane oświetlenie włącza się migając przez 30 s.

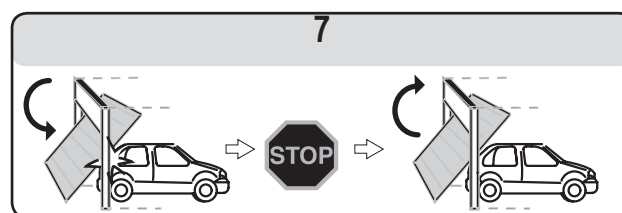
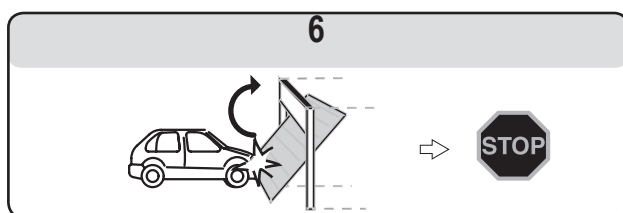

Działanie oświetlenia zintegrowanego z napędem

Oświetlenie zapala się za każdym razem, gdy uruchamiany jest napęd. Gaśnie ono automatycznie po upływie jednej minuty od zakończenia ruchu bramy. Wielokrotne uruchamianie bramy powodujące ciągłe palenie się światła, może spowodować automatyczne wyłączenie wskutek zadziałania zabezpieczenia termicznego.

Działanie mechanizmu ręcznego odblokowania (Rys. 8)

System Dexxo Optimo RTS jest wyposażony w mechanizm ręcznego odblokowania, który umożliwia ręczne sterowanie bramą, na przykład w przypadku awarii zasilania. Mechanizm ten powinien być łatwo dostępny i znajdować się na wysokości **maksymalnie 1,80 m** od podłoża.

[1]. Odłączanie zespołu napędowego

Pociągnąć za linkę, aż do odłączenia od bramy zespołu napędowego.

[2]. Ręczne przesuwanie bramy

Jest to możliwe, dopóki zespół napędowy jest odłączony.

[3]. Ponowne podłączenie zespołu napędowego

Przesuwać bramę ręcznie do chwili, gdy zespół napędowy ponownie zablokuje się na prowadnicy napędu.

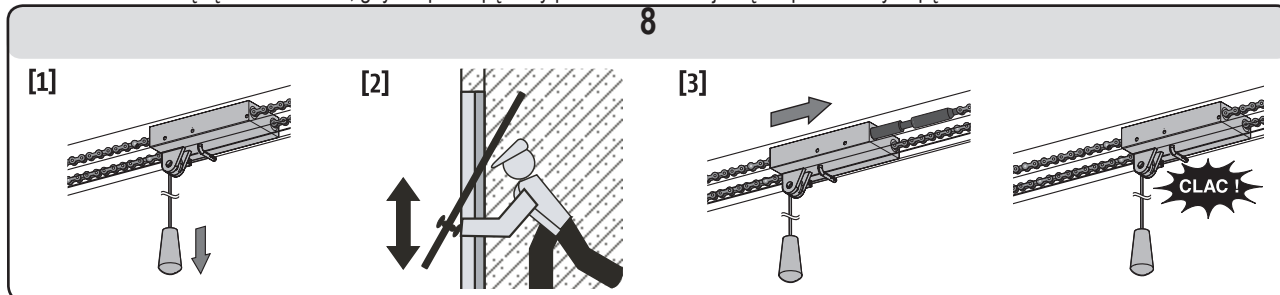

Przy odłączaniu systemu napędowego należy zachować ostrożność, gdyż źle wyważona brama może gwałtownie się przesunąć stwarzając zagrożenie.

Linki można używać wyłącznie do rozłączania systemu napędowego. Nigdy nie używać linki do ręcznego przesuwania bramy.

Zawsze przed wysłaniem następnego polecenia do zespołu napędowego, należy ponownie połączyć go z bramą.

## Szczególne tryby działania

W zależności od rodzaju zainstalowanych elementów dodatkowego osprzętu oraz od wyboru opcji działania zaprogramowanych przez instalatora, system Dexxo Optimo RTS może wykonywać następujące funkcje specjalne:

### Tryb "całkowitego otwarcia" za pomocą pilota zdalnego sterowania TELIS lub podobnego typu (Rys. 9a)

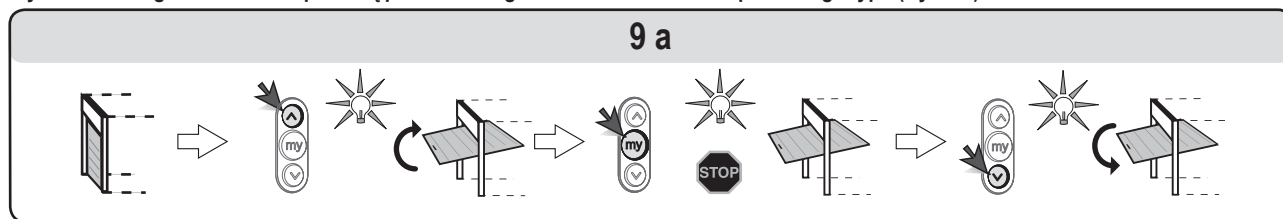

### Tryb "częściowego otwarcia" za pomocą pilota zdalnego sterowania TELIS lub podobnego typu (Rys. 9b)

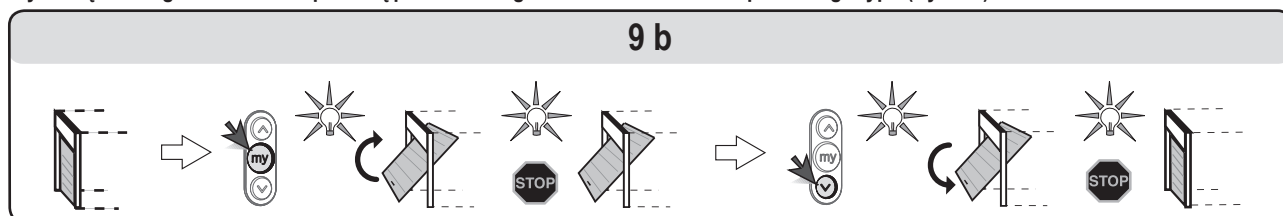

### Tryb zabezpieczenia poprzez fotokomórki

Przeszkoda umieszczona między fotokomórkami nie pozwoli na zamknięcie bramy.

Jeśli zostanie wykryta przeszkoda przy zamykaniu, brama zatrzyma się, a następnie otworzy się ponownie.

Zintegrowane oświetlenie włączy się migając przez 30 s.

### Tryb zabezpieczenia drzwi przejściowych

Otwarcie drzwi dla pieszych wbudowanych w bramę garażu, nie pozwoli na uruchomienie bramy.

Zintegrowane oświetlenie włączy się migając przez 30 s.

### Działanie z migającym pomarańczowym światłem

Światło to zapala się przy każdym ruchu bramy, sygnalizując ten stan z wyprzedzeniem 2 sekundowym, zanim brama zacznie się poruszać.

### Tryb pracy z zasilaniem przez zapasowy akumulator

Przy zainstalowanym akumulatorze zapasowym, napęd systemu Dexxo Optimo RTS będzie działał nawet przy całkowitym braku zasilania sieciowego.

Działanie odbywa się wówczas w następujących warunkach:

- Zmniejszona prędkość.
- Nie działa oświetlenie.
- Nie działają elementy zabezpieczające dodatkowego osprzętu.

Dane techniczne akumulatora:

- Czas działania: 24 h; 5 do 10 cykli pracy, zależnie od ciężaru bramy.
- Czas ładowania: 48 h
- Czas eksploatacji do wymiany: około 3 lat.

W celu zapewnienia optymalnej trwałości akumulatora, zaleca się odłączenie zasilania od napędu i przeprowadzenie kilku cykli otwierania bramy z wykorzystaniem zasilania z akumulatora (3 razy do roku).

### Tryb "wymuszonego działania" (Rys. 10)

Funkcja ta służy do uruchomienia bramy w dowolnym momencie (w przypadku utraty pilota, uszkodzenia mechanizmu bezpieczeństwa itp.)

Zdjąć osłonę zintegrowanego oświetlenia:

- Sterować ruchem bramy za pomocą przycisków "+" i "-".
- Naciśnięcie i przytrzymanie przycisku "-" spowoduje zamykanie bramy.
- Naciśnięcie i przytrzymanie przycisku "+" spowoduje otwieranie bramy.

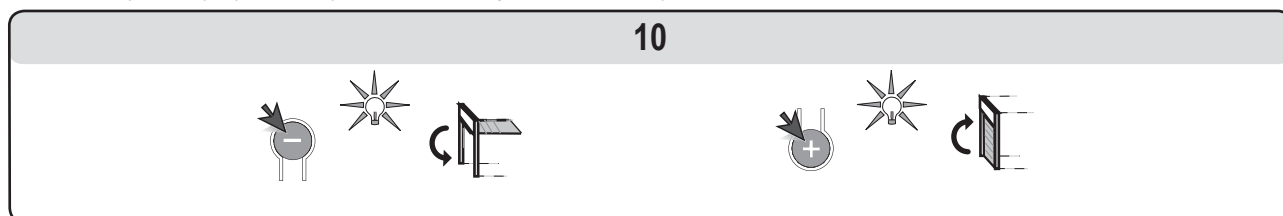

## Odlączenie zasilania z sieci

Po odłączeniu zasilania sieciowego, napęd powinien ponownie rozpoznać swoje położenie "całkowitego otwarcia".

Uruchomić całkowite otwieranie bramy za pomocą nadajnika zdalnego sterowania zapisanego w pamięci systemu. Brama będzie się otwierać ze zmniejszoną prędkością.



**Poczekaj, aż brama uzyska swoje położenie "całkowitego otwarcia".**



## DODATKOWY OSPRZĘT

Dostępnych jest wiele urządzeń dodatkowych.

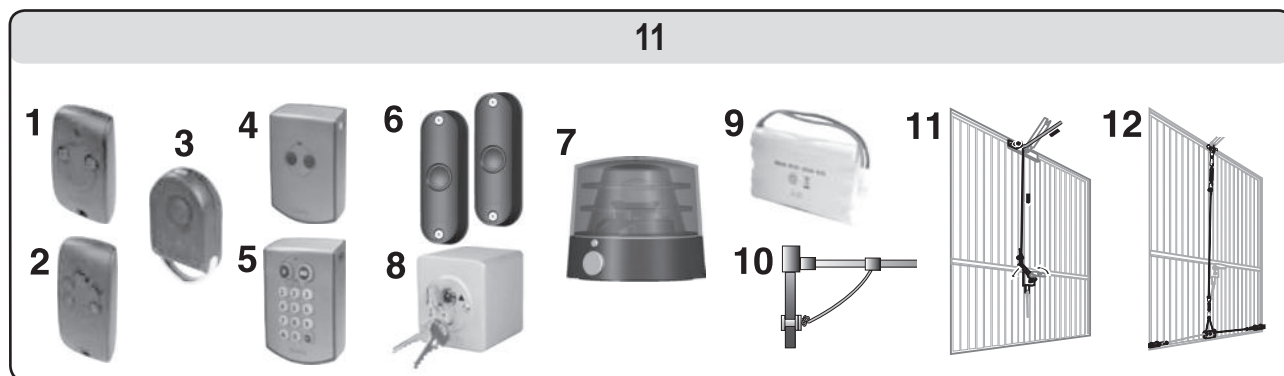

L.p.	Opis	Objaśnienia
1	Pilot zdalnego sterowania KEYTIS 2NS RTS	Pilot kieszonkowy 2-kanalowy.
2	Pilot zdalnego sterowania KEYTIS 4NS RTS	Pilot kieszonkowy 4-kanalowy.
3	Pilot zdalnego sterowania KEYGO	Pilot-brelok 4-kanalowy.
4	Przycisk RTS	Nadajnik naścienny 2-kanalowy. Do użytku wewnątrz garażu.
5	Radiowa klawiatura kodowa RTS	Nadajnik z kodem dostępu. Do użytku na zewnątrz garażu.
6	Komórki fotoelektryczne	Uniemożliwiają zamknięcie bramy w przypadku wykrycia przeszkody.
7	Pomarańczowe światło	Sygnalizacja ruchu bramy na zewnątrz garażu.
8	Przełącznik kluczowy	Wyłącznik kluczowy sterowania. Do użytku na zewnątrz garażu.
9	Akumulator	Zapewnia prawidłowe działanie w przypadku braku zasilania z sieci.
10	Zamek do otwierania bramy	Umożliwia odblokowanie zespołu napędowego z zewnątrz, za pomocą zamka otwieranego kluczem. Zalecany, gdy jedynym wejściem do garażu jest brama garażu.
11	System otwierania z zewnątrz	Umożliwia odblokowanie zespołu napędowego z zewnątrz, za pomocą istniejącej klamki bramy garażowej. Zalecany, gdy jedynym wejściem do garażu jest brama garażu.
12	Komplet elementów do zamykania bramy	System wzmocnienia zamknięcia bramy.

## KONSERWACJA

### Wymiana żarówki zintegrowanego oświetlenia (Rys. 12)

[1] [2]. Wymontować osłonę zintegrowanego oświetlenia.

[3] [4]. Odkręcić uszkodzoną żarówkę i wymienić na nową.

[5] [6] [7]. Ponownie założyć osłonę.

Stosować wyłącznie żarówkę 24 V 21 W z gwintem E13.

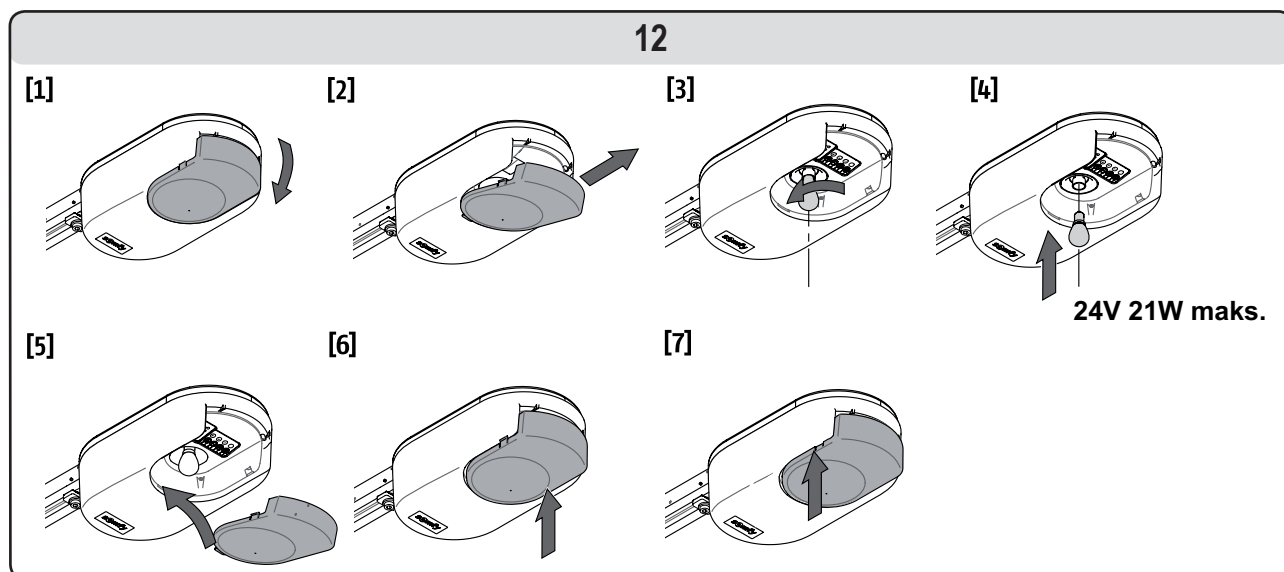

## Kontrole

### Wykrycie przeszkody

Co 6 miesięcy należy sprawdzać, czy po napotkaniu przez bramę przeszkody w odległości co najmniej 50 mm od ziemi, następuje odwrócenie kierunku ruchu bramy.

### Mechanizmy bezpieczeństwa (fotokomórki, przełącznik drzwi przejściowych)

Sprawdzać prawidłowe działanie co 6 miesięcy (patrz strona 4).

### Zapasowy akumulator

W celu zapewnienia optymalnej trwałości akumulatora, zaleca się odłączenie zasilania od napędu i przeprowadzenie kilku cykli otwierania bramy z wykorzystaniem zasilania z akumulatora (3 razy do roku).

## Wymiana baterii

Keytis

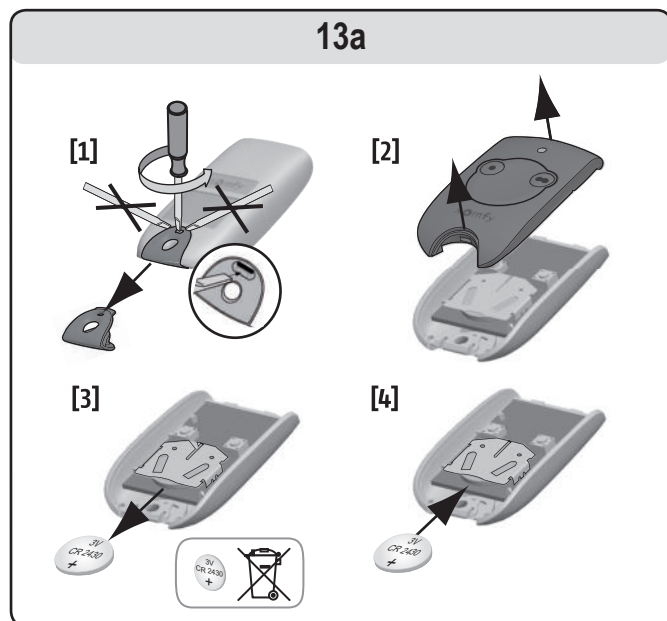

Keygo

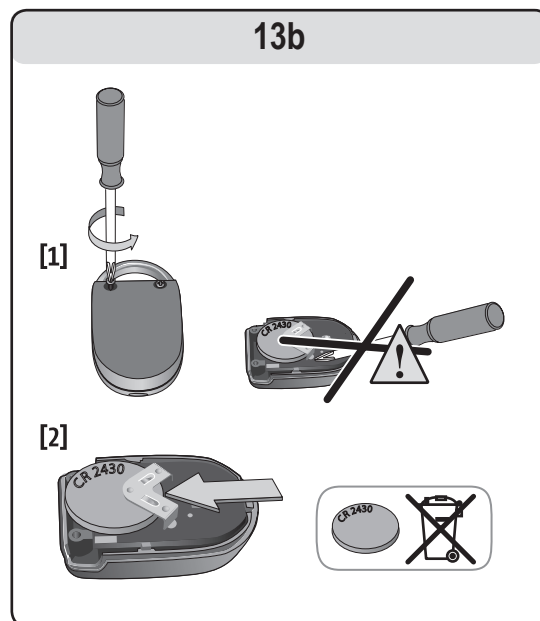

## RECYKLING



Nie wyrzucać zużytego urządzenia ani zużytych baterii razem z odpadami z gospodarstwa domowego. Użytkownik jest zobowiązany przekazać wszystkie zużyte urządzenia elektroniczne i elektryczne do specjalnego punktu zbiórki odpadów w celu ich wtórnego przetworzenia.

## DANE TECHNICZNE

Podstawowe dane techniczne	
Zasilanie z sieci elektrycznej	230 V - 50 Hz
Pobór mocy w stanie czuwania	4 W
Maksymalny pobór mocy	120 W
Siła pociągowa - Maksymalna siła	800 N
Użytkowanie	20 cykli dziennie (przetestowano 36500 cykli)
Liczba kanałów zapisywanych w pamięci	32
Częstotliwość radiowa Somfy	433,42 MHz RTS
Zintegrowane oświetlenie	maks. 24 V / 21 W. Gwint E13
Temperatura działania	-20 °C / +60 °C

# INHOUDSOPGAVE

<b>ALGEMEEN</b>	<b>2</b>
De wereld van Somfy	2
Assistentie	2
<b>VEILIGHEIDSINSTRUCTIES</b>	<b>2</b>
Normen	2
Veiligheidsinstructies	2
<b>PRODUCTBESCHRIJVING</b>	<b>2</b>
<b>WERKING EN GEBRUIK</b>	<b>3</b>
Normale werking	3
Specifieke functies	4
<b>RANDAPPARATUUR</b>	<b>5</b>
<b>ONDERHOUD</b>	<b>5</b>
Lamp van geïntegreerde verlichting verwisselen	5
Controleren	6
Vervangen van de batterij	6
<b>TECHNISCHE SPECIFICATIES</b>	<b>6</b>
<b>RECYCLING</b>	<b>6</b>

## ALGEMEEN

Hartelijk dank voor de aanschaf van dit SOMFY product. De motor is ontwikkeld en vervaardigd door Somfy volgens een kwaliteitscontrolesysteem dat voldoet aan de norm ISO 9001.

### De wereld van Somfy

Somfy ontwikkelt, vervaardigt en verkoopt automatische bedieningssystemen voor het openen en sluiten van ramen en deuren in en rond het huis. Alarmcentrales, automatische bediening van zonwering, rolluiken, garagedeuren en toegangshekken: alle Somfy producten voldoen aan uw eisen op gebied van veiligheid, comfort en tijdsbesparing.

Bij Somfy wordt kwaliteit permanent verbeterd. Somfy's reputatie is gebouwd op de bedrijfszekerheid van haar producten en de naam Somfy is wereldwijd synoniem voor innovatie en technologie.

### Assistentie

Goed luisteren om u beter te leren kennen en beter aan uw verwachtingen te kunnen voldoen, dat is de aanpak van Somfy.

Voor vragen over de keuze, aankoop of installatie van Somfy-producten kunt u terecht bij uw Somfy-installeur of rechtstreeks contact opnemen met een Somfy-medewerker.

Somfy infolijn voor professionals:

Customer Services: +32 (0)2 712 07 70

Internet : [www.somfy.be](http://www.somfy.be)

Wij behouden het recht om zonder voorafgaande kennisgeving alle noodzakelijke wijzigingen aan te brengen voor een constante ontwikkeling en verbetering van onze producten. ©SOMFY. SOMFY SAS, kapitaal 20.000.000 Euro, RCS (HR) Bonneville 303.970.230

## VEILIGHEIDSINSTRUCTIES

### Normen

Dit product voldoet aan de eisen van de norm inzake "Veiligheid – Bijzondere eisen voor aandrijfmechanismen voor verticaal bewegende garagedeuren voor woonhuizen" (norm EN 60335-2-95). Indien gemonteerd volgens deze instructies en in overeenstemming met het "installatie controleblad" kan dit product worden geïnstalleerd volgens de eisen van de normen EN 13241-1 en EN 12453.

De instructies vermeld in de installatie- en bedieningshandleiding van dit product hebben tot doel te garanderen dat aan de eisen van bovenstaande normen en de veiligheidseisen voor personen en goederen voldaan wordt. Het niet nakomen van deze instructies ontslaat Somfy van iedere aansprakelijkheid voor eventuele gevolgschade. De Dexxo Optimo RTS moet binnen in de garage geïnstalleerd worden en voorzien zijn van een geïntegreerd noodbedieningssysteem.

Somfy verklaart geheel onder eigen verantwoordelijkheid dat dit product in overeenstemming is met de essentiële eisen en andere relevante bepalingen van richtlijn 1999/5/EG.

Een conformiteitsverklaring is beschikbaar op [www.somfy.com/ce](http://www.somfy.com/ce) (Dexxo Optimo RTS).

Dit product is bruikbaar in de Europese Unie en Zwitserland.



**Belangrijke veiligheidsinstructies. Het is belangrijk voor de veiligheid van personen dat alle instructies nauwgezet worden opgevolgd. Bewaar deze instructies.**

### Veiligheidsinstructies

Controleer elke maand of de beweging van de deur onmiddellijk stopt en terug open gaat op als de deur op een minimaal 50 mm hoog obstakel stuit dat op de vloer geplaatst is. Is dit niet het geval, dan moet u het systeem door uw installateur laten nakijken. Pas op als u de handmatige noodontkoppeling gebruikt, want een handbediende deur kan snel naar beneden vallen (door te zwakke of defecte veren) of een slechte uitbalancering.

Voordat u onderhoud of andere werkzaamheden aan de deur uitvoert moet u altijd eerst de elektrische voeding onderbreken en de batterij verwijderen (indien van toepassing) (Fig. 1).

Laat kinderen nooit met de bedieningssystemen van de deur spelen. Houd de afstandsbedieningen buiten het bereik van kinderen (Fig. 2).

Gebruik voor de geïntegreerde verlichting uitsluitend lampen van max. 24V / 21W fitting E13 (Fig. 3).

Controleer de installatie regelmatig, met name de kabels, veren en bevestigingen, om tekenen van slijtage, beschadiging of een slechte uitbalancering van de deur tijdig op te sporen. Gebruik het systeem niet als reparatie of instelling noodzakelijk is want een installatiefout of een slecht uitgebalanceerde deur kan leiden tot verwondingen.

Houd de deur tijdens zijn bewegingen voortdurend in het oog en zorg ervoor dat andere personen uit de buurt blijven totdat de beweging voltooid is.

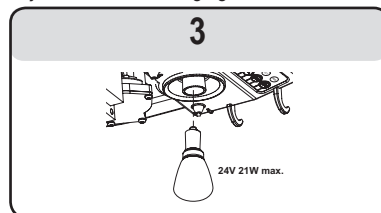
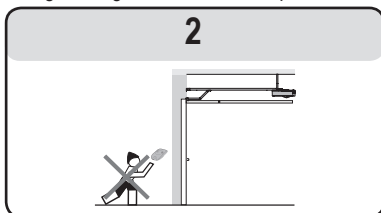
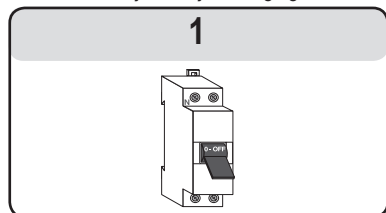

## PRODUCTBESCHRIJVING

### Omschrijving (Fig. 4)

Het Dexxo Optimo RTS systeem is ontworpen voor de motor van garagedeuren voor woonhuizen. De motor bestaat uit de volgende onderdelen:

- een motorkop (Nr. 1) met geïntegreerde verlichting (Nr. 2).
- een railset (Nr. 3) met handmatige noodontkoppeling (Nr. 4).

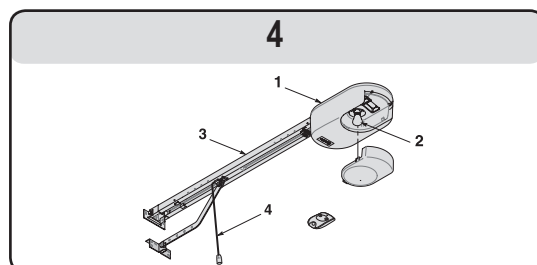

# WERKING EN GEBRUIK

## Normale werking

Werking volledig openen met een afstandsbediening van het type Keytis of gelijkwaardig (Fig. 5a)

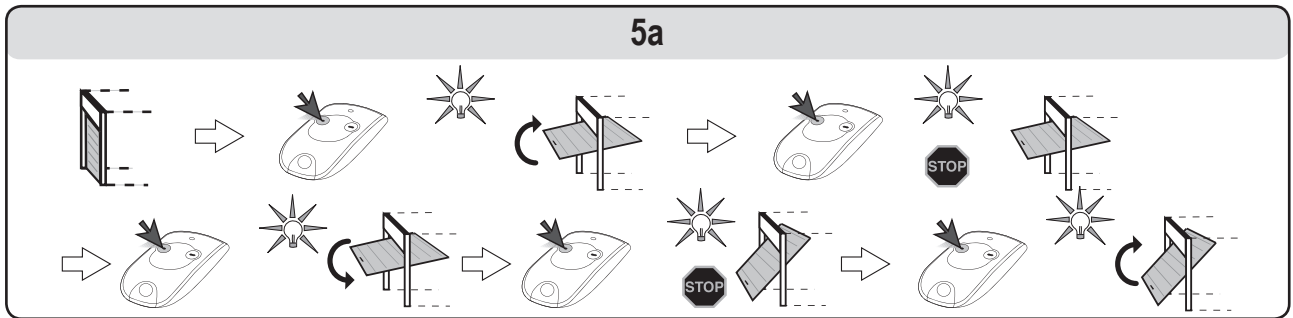

Werking gedeeltelijk openen met een afstandsbediening van het type Keytis of gelijkwaardig (Fig. 5b)

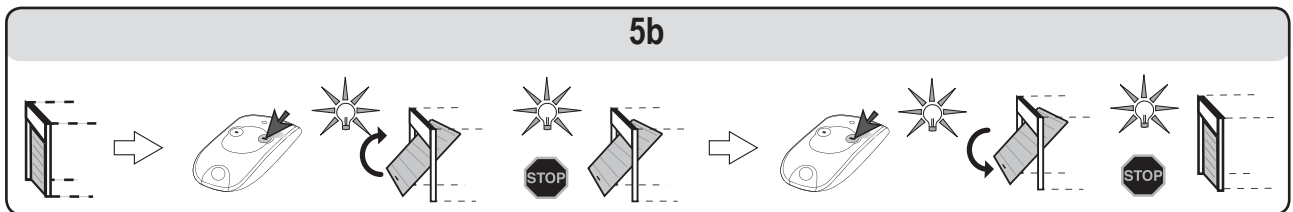

Werking van de obstakeldetectie (Fig. 6 en 7)

Bij het detecteren van een obstakel tijdens het opengaan stopt de deur onmiddellijk (Fig. 6).

Bij het detecteren van een obstakel tijdens het sluiten stopt de deur en gaat daarna onmiddellijk weer open (Fig. 7).

De geïntegreerde verlichting knippert gedurende 30 sec.

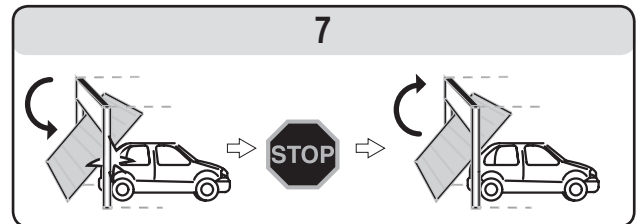
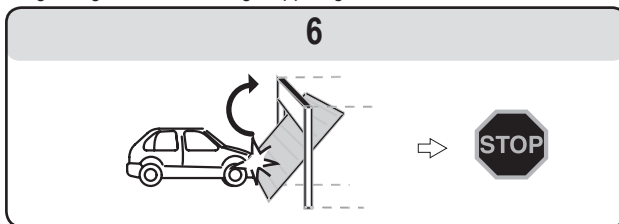

Werking van de geïntegreerde verlichting

De verlichting brandt telkens de motor geactiveerd wordt. De verlichting gaat automatisch 1 minuut na het einde van de beweging van de deur uit. Bij snel achter elkaar gebruiken blijft de lamp continu branden. In dat geval kan het gebeuren dat de lamp automatisch uitgeschakeld wordt door de oververhittingsbeveiliging.

Werking van de handmatige noodontkoppeling (Fig. 8)

De Dexxo Optimo RTS is voorzien van een handmatige noodontkoppeling waarmee bijvoorbeeld bij een spanningsuitval de deur toch nog met de hand kan geopend worden. Dit noodstelsel moet gemakkelijk toegankelijk zijn, op **maximaal** 1,80 m boven de vloer.

[1]. Aandrijving ontkoppelen

Trek aan het trekkoord totdat het aandrijvingsysteem van de deur ontkoppelt.

[2]. Deur handmatig bedienen

Dit is mogelijk zolang het aandrijvingsysteem ontkoppeld is.

[3]. Aandrijving weer inkoppelen

Bedien de deur handmatig totdat het aandrijvingsysteem weer op de rail inkoppelt.

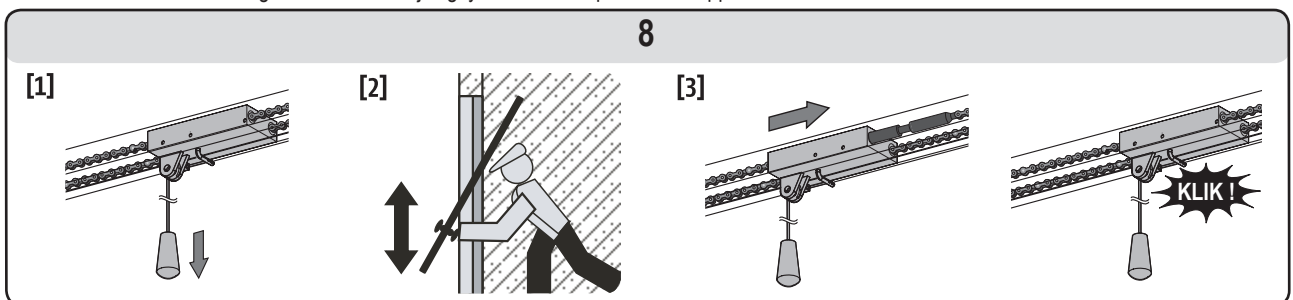

*Bij het ontkoppelen van de aandrijving kan de deur als hij niet goed uitgebalanceerd is plotseling onverwachte bewegingen maken die gevaar kunnen opleveren.*

*Gebruik het trekkoord alleen om de aandrijving te ontkoppelen. Gebruik het trekkoord nooit om de deur handmatig te bedienen. Koppel de aandrijving altijd weer in voordat u een nieuw bedieningscommando geeft.*

## Specifieke functies

Afhankelijk van de aangesloten randapparatuur en de door uw installateur geprogrammeerde functies biedt de Dexxo Optimo RTS de volgende specifieke werkingfuncties:

### Werking volledig openen met een afstandsbediening van het type Telis of gelijkwaardig (Fig. 9a)

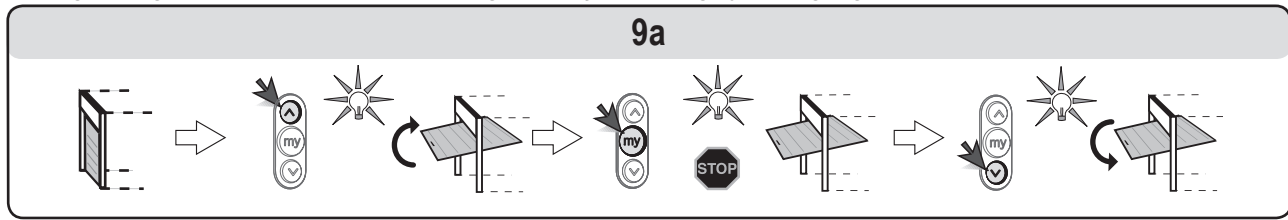

### Werking gedeeltelijk openen met een afstandsbediening van het type Telis of gelijkwaardig (Fig. 9b)

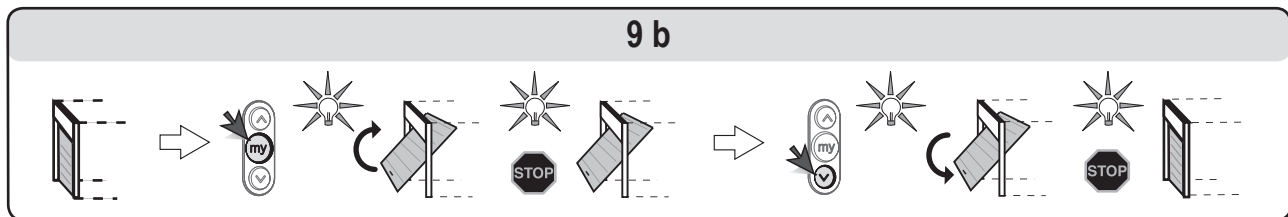

### Werking van de fotocelbeveiliging

Als er een obstakel in de zone van de fotocellen staat, verhindert dit het sluiten van de deur.

Als er tijdens het sluiten van de deur een obstakel gedetecteerd wordt, stopt de deur en gaat hij weer open.

De geïntegreerde verlichting knippert gedurende 30 sec.

### Werking van de loopdeurbeveiliging

Bij openen van de loopdeur in de garagedeur wordt elke beweging van de garagedeur verhinderd.

De geïntegreerde verlichting knippert gedurende 30 sec.

### Werking van het oranje knipperlicht

Het oranje knipperlicht gaat bij elke beweging van de deur branden, met een voorsignalering van 2 s vóór het begin van de beweging.

### Werking op noodbatterij

Als er een noodbatterij geïnstalleerd is kan de Dexxo Optimo RTS motor ook blijven functioneren bij een spanningsuitval.

De werking is dan als volgt:

- Langzame snelheid.
- De verlichting werkt niet.
- De rand beveiligingssystemen werken niet.

Specificaties van de batterij

- Autonomie: 24 u - 5 à 10 werkingscycli afhankelijk van het gewicht van de deur.
- Oplaadtijd: 48 u
- Levensduur vóór vervanging: ca. 3 jaar.

Voor een optimale levensduur van de batterij wordt aanbevolen 3 keer per jaar de hoofdvoeding uit te schakelen en de deur een paar keer op de batterij te openen en te sluiten.

### Geforceerde werking (Fig. 10)

Met deze functie kan de deur op elk gewenst moment bediend worden (afstandsbediening verloren, fout van beveiligingssysteem...).

Verwijder het deksel van de geïntegreerde verlichting:

- Stuur de deur aan met de "+" en "-" toetsen.
- Bij ingedrukt houden van de "-" toets gaat de deur dicht.
- Bij ingedrukt houden van de "+" toets gaat de deur open.

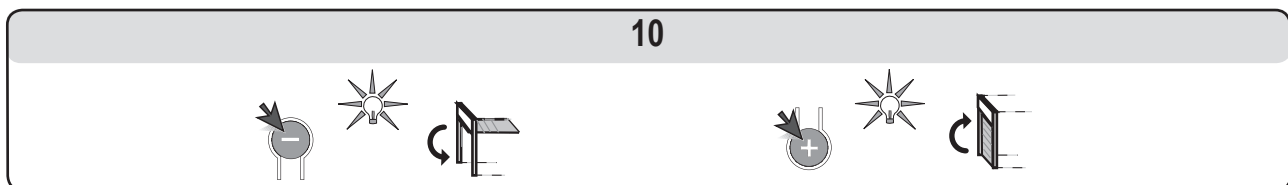

## Stroomonderbreking

Na een stroomonderbreking moet de motor opnieuw zijn positie van "totale opening" herkennen.

Laat de deur met een geprogrammeerde afstandsbediening totaal openen. De deur gaat met een beperkte snelheid open.



**Laat de deur openen tot zijn positie van "totale opening".**

# RANDAPPARATUUR

Leverbare randapparatuur:

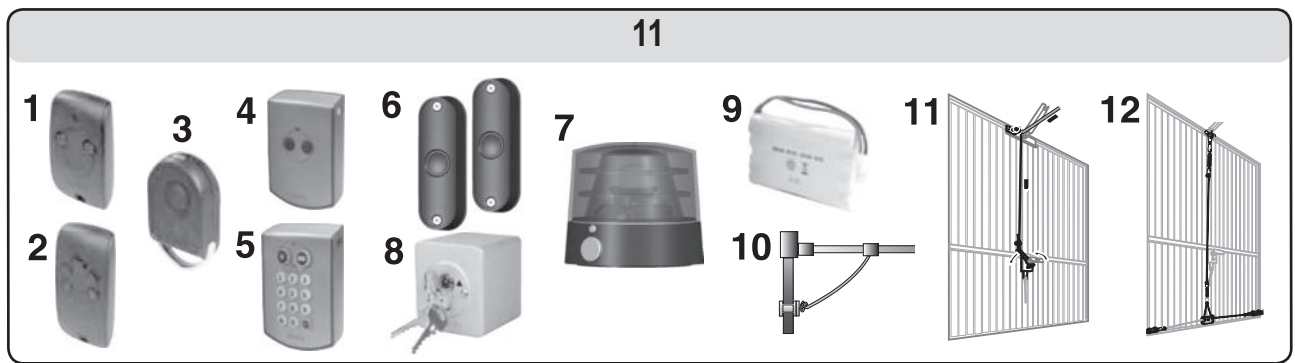

Nr.	Description	Commentaar
1	Afstandsbediening KEYTIS 2NS RTS	Afstandsbediening 2 kanalen.
2	Afstandsbediening KEYTIS 4NS RTS	Afstandsbediening 4 kanalen.
3	Afstandsbediening KEYGO	Sleutelhanger afstandsbediening 4 kanalen.
4	RTS Draadloze wandschakelaar	Wandafstandsbediening 2 kanalen. Voor gebruik binnen in de garage.
5	Draadloos RTS codeklavier	Bedieningspunt met toegangscode. Voor gebruik buiten de garage.
6	Fotocellen	Verhinderen het sluiten van de deur bij obstakeldetectie.
7	Oranje lamp	Signaleert de bewegingen van de deur buiten de garage.
8	Sleutelschakelaar	Voor gebruik buiten de garage.
9	Noodbatterij	Voor een goede werking bij spanningsuitval.
10	Ontgrendelingslot	Om de motor van buitenaf te ontgrendelen met behulp van een sleutelslot. Aanbevolen als de garagedeur de enige toegangsdeur tot de garage is.
11	Externe ontgrendeling met slot	Om de motor van buitenaf te ontgrendelen met behulp van de bestaande deurknop. Aanbevolen als de garagedeur de enige toegangsdeur tot de garage is.
12	Deurvergrendelingsset	Extra vergrendelingsstelsysteem voor de deur.

# ONDERHOUD

## Lamp van geïntegreerde verlichting verwisselen (Fig. 12)

[1] [2]. Verwijder de beige afschermkap van de verlichting.

[3] [4]. Draai eruit en draai er een nieuwe lamp in.

[5] [6] [7]. Breng afschermkap weer aan.

Gebruik uitsluitend lampen van 24 V 21 W fitting E13.

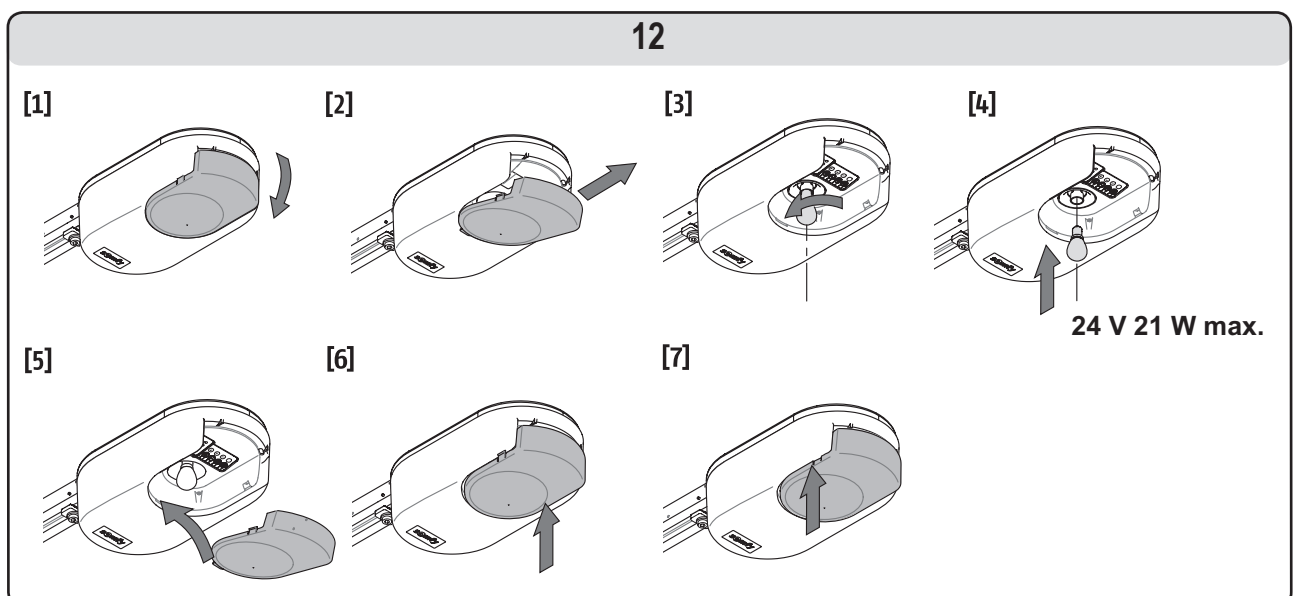

## Controleren

### Obstakeldetectie

Controleer elke 6 maanden of de beweging van de deur onmiddellijk stopt en omkeert als de deur op een minimaal 50 mm hoog obstakel stuit dat op de vloer geplaatst is.

### Beveiligingsystemen (fotocellen, loopdeurcontact)

Controleer de goede werking van deze systemen om de 6 maanden (zie pag. 4).

### Noodbatterij

Voor een optimale levensduur van de batterij wordt aanbevolen 3 keer per jaar de hoofvoeding uit te schakelen en de deur een paar keer op de batterij te openen en te sluiten.

## Vervangen van de batterij

### Keytis

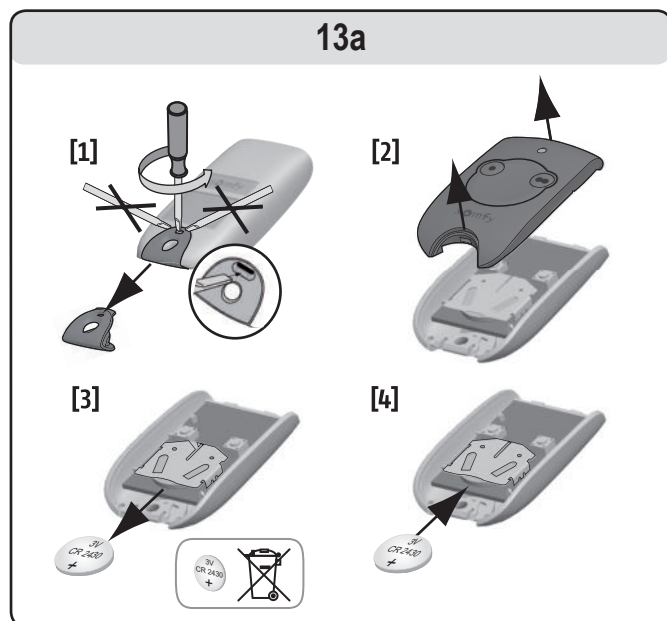

### Keygo

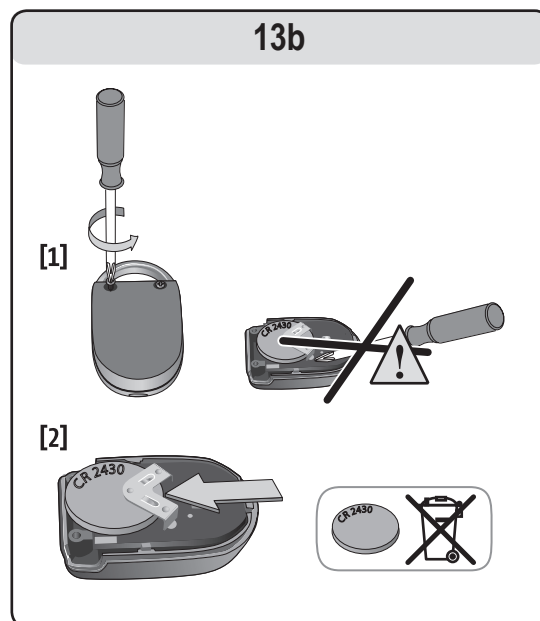

## RECYCLING



Afgedankte elektrische en elektronische apparaten mogen, net als gebruikte batterijen, niet met het huisvuil afgevoerd worden. Let er op dat u ze bij een inzamelpunt of depot inlevert zodat ze gerecycleerd kunnen worden.

## TECHNISCHE SPECIFICATIES

Basisspecificaties	
Netvoeding	230 V - 50 Hz
Verbruikt vermogen in pauzestand	4 W
Maximaal verbruikt vermogen	120 W
Trekkkracht - Piekkkracht	800 N
Gebruik	20 cycli per dag met standaardrail (getest voor 36500 cycli)
Aantal in te lezen kanalen	32
SOMFY radiofrequentie	433,42 MHz RTS
Geïntegreerde verlichting	Max. 24 V / 21 W Fitting E13
Bedrijfstemperatuur	-20 °C / +60 °C



# INDICE

<b>INTRODUZIONE</b>	<b>2</b>
L'universo Somfy	2
Assistenza tecnica	2
<b>ISTRUZIONI DI SICUREZZA</b>	<b>2</b>
Norme	2
Istruzioni di sicurezza	2
<b>PRESENTAZIONE DEL PRODOTTO</b>	<b>2</b>
<b>FUNZIONAMENTO E UTILIZZO</b>	<b>3</b>
Funzionamento normale	3
Funzioni particolari	4
<b>PERIFERICHE</b>	<b>5</b>
<b>MANUTENZIONE</b>	<b>5</b>
Sostituzione della lampadina dell'illuminazione integrata	5
Verifica	6
Sostituzione della pila	6
<b>CARATTERISTICHE TECNICHE</b>	<b>6</b>
<b>RICICLAGGIO</b>	<b>6</b>

## INTRODUZIONE

Vi ringraziamo per aver scelto un impianto Somfy. Questa apparecchiatura è stata progettata e fabbricata da Somfy secondo standard di qualità conformi alla norma ISO 9001.

### L'universo Somfy

Somfy sviluppa, produce e commercializza automatismi per le aperture e le chiusure domestiche. Centraline d'allarme, automatismi per tende, tapparelle, garage e portoni, tutti i prodotti Somfy soddisfano le esigenze quotidiane di sicurezza, comfort e risparmio di tempo.

Somfy dedica costantemente ingenti risorse per il miglioramento della qualità dei suoi prodotti. È sull'affidabilità dei suoi sistemi che Somfy ha costruito la sua nomea, sinonimo d'innovazione e di tecnologia avanzata in tutto il mondo.

### Assistenza tecnica

Conoscere i nostri clienti, ascoltarli, rispondere alle loro esigenze, questo è l'approccio di Somfy.

Per qualsiasi informazione sulla scelta, l'acquisto o l'installazione dei sistemi Somfy, chiedete consiglio al vostro installatore Somfy o contattate direttamente un consulente Somfy che saprà accompagnarvi nel vostro progetto.

Ci riserviamo il diritto di modificare in qualsiasi momento i nostri modelli, a nostra discrezione, allo scopo di migliorarli ed adattarli alle evoluzioni tecnologiche. © SOMFY. SOMFY SAS, capital 20.000.000 Euros, RCS Bonneville 303.970.230

## ISTRUZIONI DI SICUREZZA

### Norme

Questo prodotto è conforme alla norma "Sicurezza, regole particolari per le motorizzazioni di porte di garage ad apertura verticale, per un uso residenziale" (norma EN 60335-2.95). Questo prodotto, installato secondo le presenti istruzioni e conformemente alla "scheda di verifica dell'impianto", consente la realizzazione di un impianto conforme alle norme EN 13241-1 e EN 12453

Le istruzioni riportate nei manuali d'installazione e di utilizzo di questo prodotto sono fornite allo scopo di soddisfare i requisiti di sicurezza dei beni, delle persone e delle suddette norme. In caso di mancato rispetto delle presenti istruzioni, Somfy declina ogni responsabilità per eventuali danni che potrebbero essere causati dall'uso dell'impianto. Il prodotto Dexxo Optimo RTS deve essere installato all'interno di un garage, unitamente ad un sistema di sicurezza integrato.

Con la presente, Somfy dichiara che l'apparecchio è conforme ai requisiti essenziali ed alle altre disposizioni applicabili della direttiva 1999/5/EC. All'indirizzo Internet [www.somfy.com/ce](http://www.somfy.com/ce), è disponibile una dichiarazione di conformità (Dexxo Optimo RTS).

Prodotto utilizzabile nell'Unione Europea ed in Svizzera.



**Ilstruzioni di sicurezza importanti. Onde garantire la sicurezza delle persone, è importante attenersi a tutte le istruzioni di seguito riportate. Conservare le presenti istruzioni.**

### Istruzioni di sicurezza

Verificare ogni mese che la porta inverta il movimento qualora incontri un ostacolo di almeno 50 mm di altezza, a terra. In caso contrario, rivolgersi al proprio installatore. Prestare attenzione durante l'utilizzo del dispositivo di disinnesto manuale, poiché una porta manuale può cadere improvvisamente a causa della rottura o della scarsa resistenza delle molle, o del cattivo bilanciamento.

Prima della manipolazione o di qualsiasi intervento di manutenzione, interrompere l'alimentazione elettrica e, all'occorrenza, togliere la batteria (Fig. 1).

Non lasciare che i bambini giochino con i dispositivi di comando della porta. Tenere i telecomandi al di fuori della portata dei bambini (Fig. 2).

Per l'illuminazione integrata, utilizzare esclusivamente una lampadina con potenza max. pari a 24 V / 21 W, portalampada E 13 (Fig. 3).

Verificare frequentemente l'impianto, in particolare i cavi, le molle e i punti di fissaggio, allo scopo di individuare qualsiasi segno di usura, deterioramento o cattivo bilanciamento. Non utilizzare il sistema qualora sia necessario ripararlo o regolarlo, poiché qualsiasi difetto o una porta mal bilanciata può provocare infortuni.

Sorvegliare i movimenti della porta e tenersi a debita distanza fino alla fine del movimento.

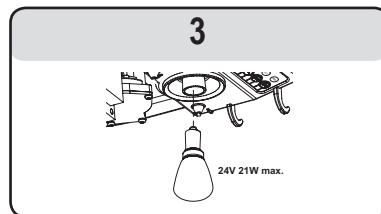
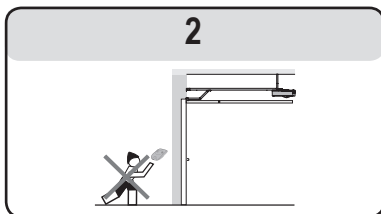
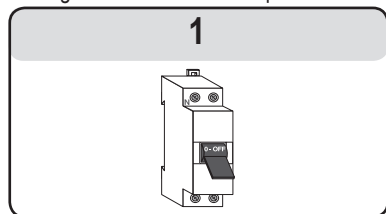

## PRESENTAZIONE DEL PRODOTTO

### Descrizione (Fig. 4)

Il sistema Dexxo Optimo RTS è stato progettato per la motorizzazione delle porte dei garage ad uso residenziale. La motorizzazione si compone:

- di una testa motore (Rif. 1) con illuminazione integrata (Rif. 2).
- di una guida di scorrimento (Rif. 3) con dispositivo di disinnesto manuale (Rif. 4).

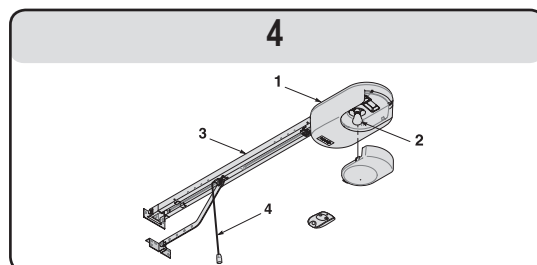

# FUNZIONAMENTO E UTILIZZO

## Funzionamento normale

Funzionamento dell'apertura totale con un telecomando di tipo Keytis o analogo (Fig. 5a)

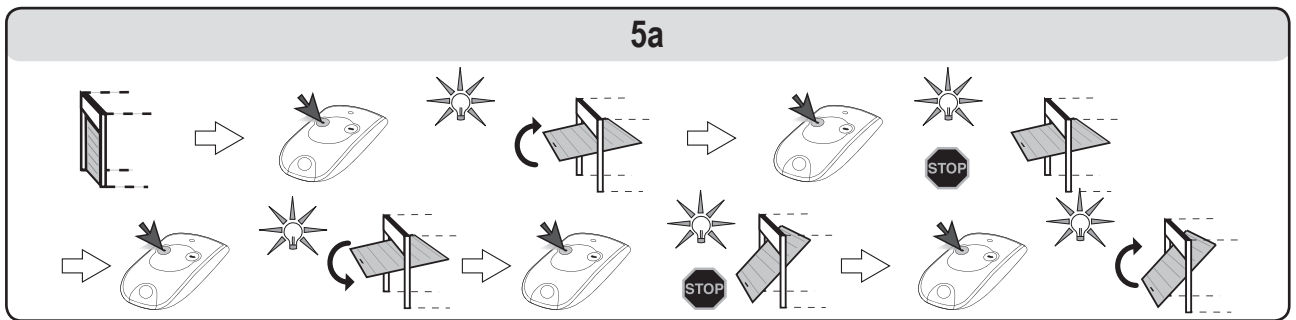

Funzionamento dell'apertura parziale con un telecomando di tipo Keytis o analogo (Fig. 5b)

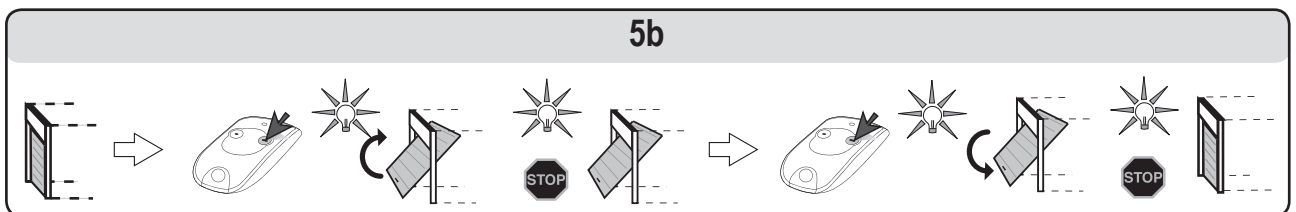

Funzionamento del sensore di rilevamento degli ostacoli (Fig. 6 e 7)

Se viene rilevato un ostacolo durante l'apertura, la porta si ferma (Fig. 6).

Se viene rilevato un ostacolo durante la chiusura, la porta si ferma, poi si apre di nuovo (Fig. 7).

L'illuminazione integrata è attivata per intermittenza per 30 s.

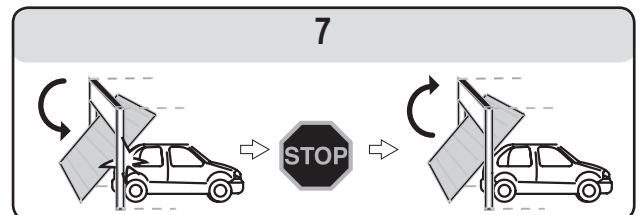
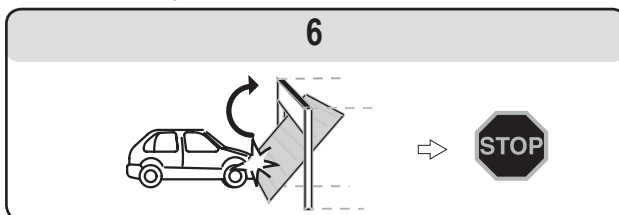

Funzionamento dell'illuminazione integrata

L'illuminazione si accende ad ogni avviamento della motorizzazione. Si spegne automaticamente dopo un minuto dopo la fine del movimento della porta. L'uso ripetitivo, che dia luogo ad un'accensione continua della luce, può condurre a uno spegnimento automatico dovuto alla presenza della protezione termica.

Funzionamento del dispositivo di disinnesto manuale (Fig. 8)

Dexxo Optimo RTS è dotato di un dispositivo di disinnesto manuale che consente di manovrare la porta manualmente, ad esempio in caso di guasto elettrico. Questo dispositivo deve essere sempre accessibile, a 1,80 m da terra **max**.

[1]. Disinnesto della motorizzazione

Tirare sulla cordicella fino al disinnesto del sistema di azionamento della porta.

[2]. Manovra manuale della porta

La manovra è possibile sin tanto che il sistema di azionamento è disinnestato.

[3]. Reinnesto della motorizzazione

Manovrare manualmente la porta finché il dispositivo di azionamento si rinnesta sulla guida di trasmissione.

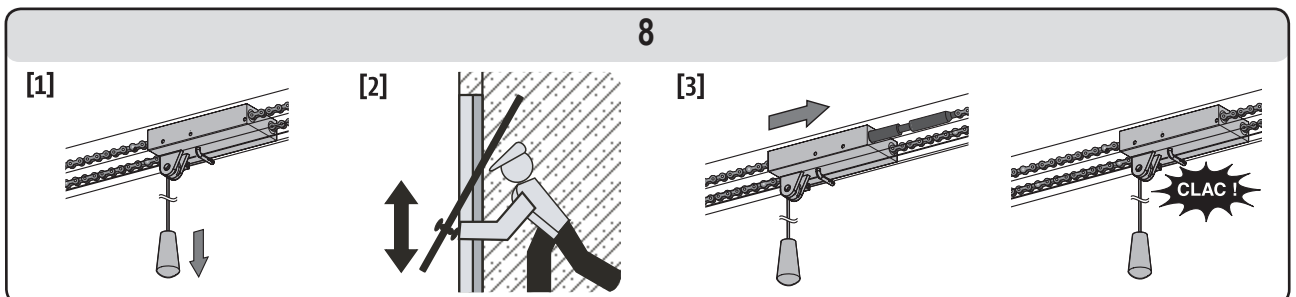

**Durante il disinnesto della motorizzazione, il cattivo bilanciamento della porta può comportare movimenti bruschi che possono rappresentare un pericolo.**

**Utilizzare la cordicella solo per disinnestare la motorizzazione. Non utilizzare per alcun motivo la cordicella per manovrare manualmente la porta.**

**Reinnestare tassativamente la motorizzazione prima di qualsiasi altro comando.**

## Funzioni particolari

Secondo le periferiche installate e le opzioni di funzionamento programmate dall'installatore, il motore Dexxo Optimo RTS può disporre delle seguenti funzioni particolari:

### Funzionamento con un telecomando di tipo Telis o analogo (Fig. 9a)

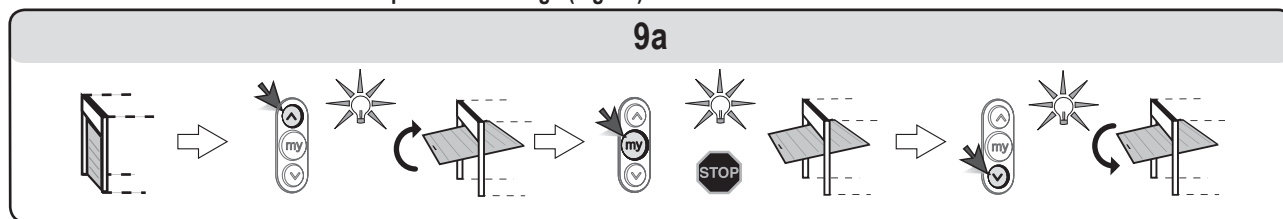

### Funzionamento con un telecomando di tipo Telis o analogo (Fig. 9b)

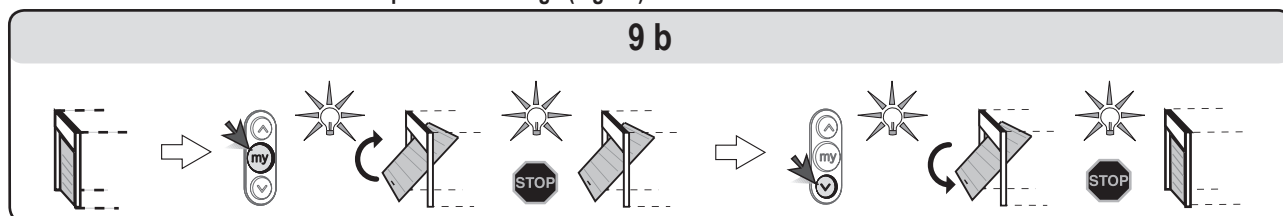

### Funzionamento delle fotocellule di sicurezza

Un ostacolo tra le fotocellule impedisce la chiusura della porta.

Se durante il movimento di chiusura della porta viene rilevato un ostacolo, quest'ultima si ferma, poi si riapre totalmente o parzialmente, secondo la programmazione effettuata durante l'installazione.

L'illuminazione integrata è attivata per intermittenza per 30 s.

### Funzionamento del dispositivo di sicurezza del portoncino

L'apertura della porta pedonale integrata alla porta del garage impedisce qualsiasi movimento della porta.

L'illuminazione integrata è attivata per intermittenza per 30 s.

### Funzionamento con spia arancione lampeggiante

La spia arancione si attiva in occasione di qualsiasi movimento della porta con un preavviso di 2 s prima dell'inizio del movimento.

### Funzionamento su batteria di soccorso

Se è prevista una batteria di soccorso, il motore Dexxo Optimo RTS può funzionare anche in caso di interruzione generale della corrente.

Il funzionamento avviene in questo caso nelle seguenti condizioni:

- Velocità ridotta.
- L'illuminazione non funziona.
- Le periferiche di sicurezza non funzionano.

Caratteristiche della batteria:

- Autonomia: 24 ore; da 5 a 10 cicli di funzionamento secondo il peso della porta.
- Tempo di ricarica: 48 ore
- Durata prima della sostituzione: 3 anni circa.

Per una durata ottimale della batteria, si raccomanda d'interrompere l'alimentazione principale e di far funzionare il motore su batteria per qualche ciclo, 3 volte all'anno.

### Funzionamento forzato (Fig. 10)

Questa funzione permette di manovrare la porta in qualsiasi momento (smarrimento del telecomando, difetto del dispositivo di sicurezza, ecc.)

Togliere il cofano dell'illuminazione integrata:

- Comandare i movimenti della porta con i tasti "+" e "-".
- Premendo a lungo il tasto "-", si provoca la chiusura.
- Premendo a lungo il tasto "+", si provoca l'apertura.

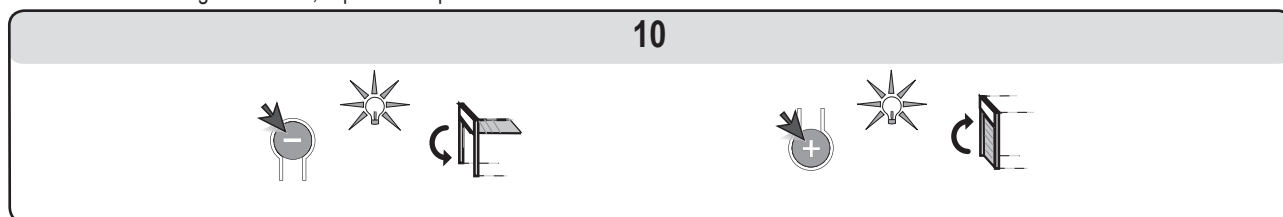

## Assenza di tensione

A seguito di un'assenza di tensione, il motore deve nuovamente riconoscere la propria posizione di "apertura totale".

Avviare un'apertura totale della porta del garage usando un telecomando memorizzato. La porta si aprirà a velocità ridotta.



**Lasciare che la porta si apra fino alla posizione di "apertura totale".**

## PERIFERICHE

Sono disponibili diverse periferiche.

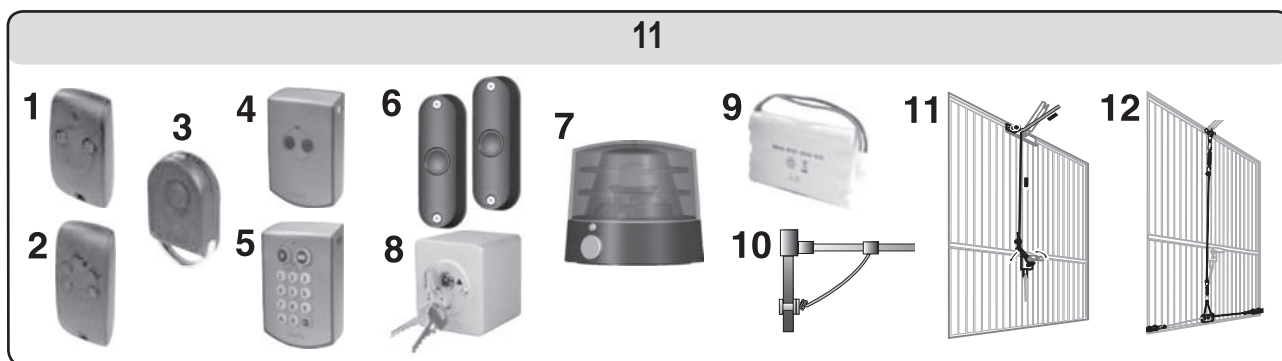

Rif.	Descrizione	Commenti
1	Telecomando KEYTIS 2NS RTS	Telecomando portatile 2 canali.
2	Telecomando KEYTIS 4NS RTS	Telecomando portatile 4 canali.
3	Telecomando KEYGO	Telecomando portachiavi 4 canali.
4	Pulsante RTS	Punto di comando a distanza a muro 2 canali. Utilizzo all'interno del garage.
5	Tastiera a codici radio RTS	Punto di comando a codice d'accesso. Utilizzo all'esterno del garage.
6	Fotocellule	Consentono di impedire la chiusura della porta in caso di presenza di un ostacolo.
7	Spia arancione	Permette di segnalare i movimenti della porta all'esterno del garage.
8	Contatto a chiave	Interruttore di comando a chiave. Utilizzo all'esterno del garage.
9	Batteria	Permette di garantire il corretto funzionamento in caso di interruzione di corrente.
10	Serratura di sblocco	Permette di sbloccare la motorizzazione dall'esterno, grazie ad una chiave. Vivamente consigliata quando la porta del garage costituisce l'unico accesso al garage.
11	Sblocco esterno	Permette di sbloccare la motorizzazione dall'esterno, grazie alla maniglia della porta. Vivamente consigliato quando la porta del garage costituisce l'unico accesso al garage.
12	Kit di chiusura della porta	Sistema che consente di rinforzare la chiusura della porta.

## MANUTENZIONE

### Sostituzione della lampadina dell'illuminazione integrata (Fig. 12)

[1] [2]. Togliere la protezione dell'illuminazione.

[3] [4]. Svitare e sostituire la lampadina difettosa.

[5] [6] [7]. Riposizionare la protezione.

Utilizzare solo lampadine da 24 V 21 W con portalampana E13.

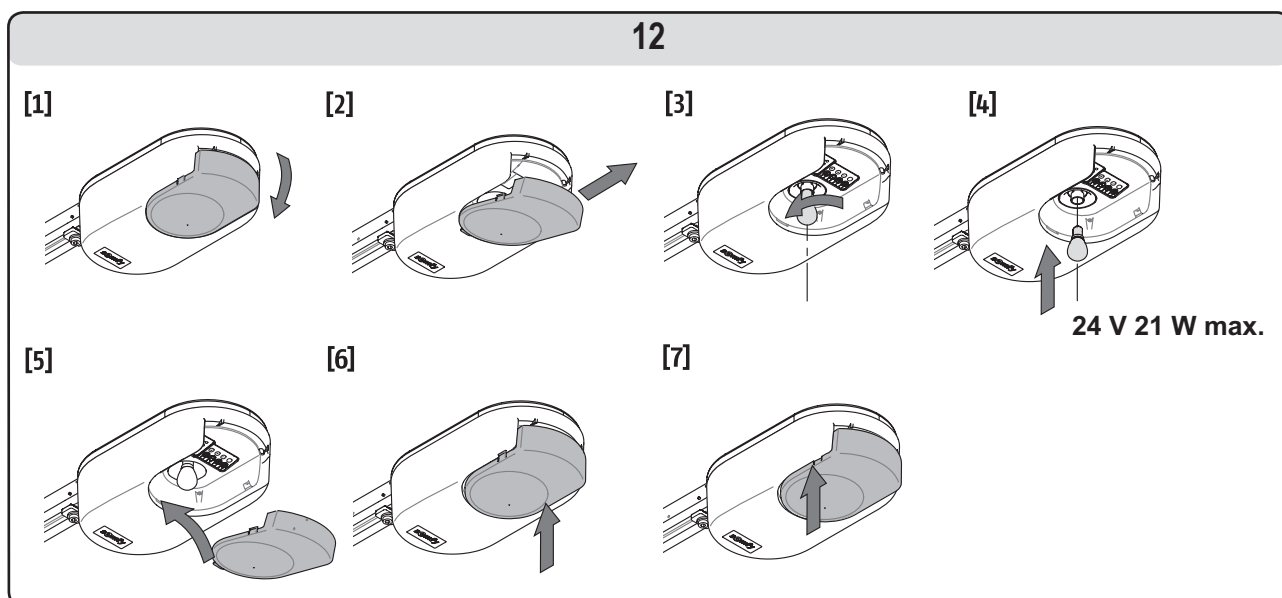

## Verifica

### Sensore di rilevamento degli ostacoli

Verificare ogni 6 mesi che la porta inverta il movimento qualora incontri un ostacolo di almeno 50 mm di altezza, da terra.

### Dispositivi di sicurezza (fotocellule, contatto portoncino)

Verificare il corretto funzionamento ogni 6 mesi (vedi pag. 4).

### Batteria di soccorso

Per una durata ottimale della batteria, si raccomanda d'interrompere l'alimentazione principale e di far funzionare il motore su batteria per qualche ciclo, 3 volte all'anno.

## Sostituzione della pila

### Keytis

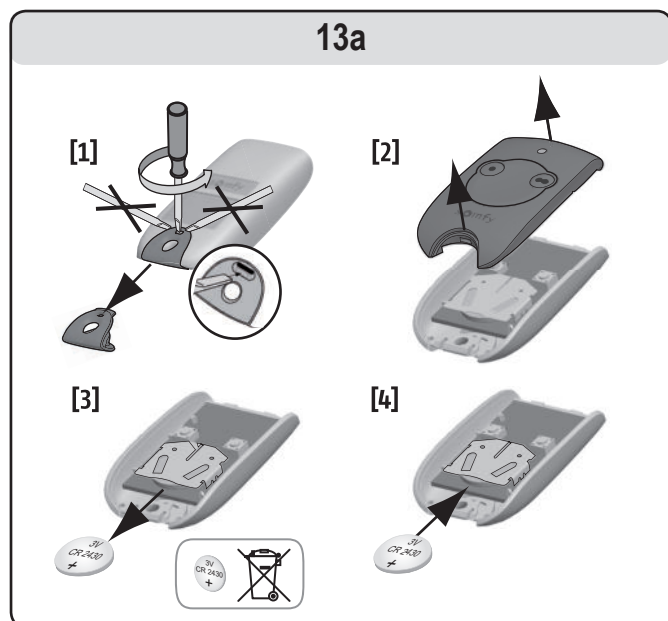

### Keygo

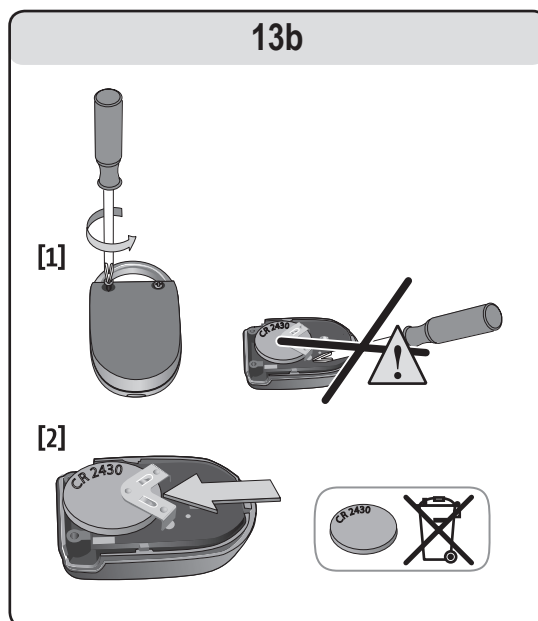

## RICICLAGGIO



I prodotti elettrici ed elettronici danneggiati, così come le pile esauste, non devono essere gettati con i normali rifiuti domestici. Devono essere depositati presso un punto di raccolta o un centro autorizzato al fine di garantire il riciclaggio.

## CARATTERISTICHE TECNICHE

Caratteristiche tecniche delle basi	
Alimentazione elettrica	230 V - 50 Hz
Potenza consumata in stand-by	4 W
Potenza consumata max	120 W
Forza di trazione – Sforzo massimo	800 N
Utilizzo	20 cicli al giorno con guida standard (testata per 36.500 cicli)
Numero di canali configurabili	32
Frequenza radio SOMFY	433,42 MHz RTS
Illuminazione integrata	24 V / 21 W max. Portalampana E13
Temperatura di funzionamento	-20 °C / +60 °C

# ÍNDICE

<b>INTRODUCCIÓN</b>	<b>2</b>
El universo Somfy	2
Asistencia	2
<b>INSTRUCCIONES DE SEGURIDAD</b>	<b>2</b>
Normas	2
Instrucciones de seguridad	2
<b>PRESENTACIÓN DEL PRODUCTO</b>	<b>2</b>
<b>FUNCIONAMIENTO Y UTILIZACIÓN</b>	<b>3</b>
Funcionamiento normal	3
Modalidades particulares de funcionamiento	4
<b>PERIFÉRICOS</b>	<b>5</b>
<b>MANTENIMIENTO</b>	<b>5</b>
Cambio de la bombilla de alumbrado integrado	5
Verificación	6
Cambio de pila	6
<b>CARACTERÍSTICAS TÉCNICAS</b>	<b>6</b>
<b>RECICLAJE</b>	<b>6</b>

# INTRODUCCIÓN

Gracias por haber elegido un producto SOMFY. Este material ha sido concebido y fabricado por Somfy según un sistema de calidad que se ajusta a lo estipulado en la norma ISO 9001.

## El universo Somfy

Somfy desarrolla, produce y comercializa automatismos para la apertura y cierre de los vanos de la casa. Centrales de alarma, automatismos para toldos, persianas, garajes y cancelas, todos los productos Somfy responden a las expectativas del usuario en términos de seguridad, confort y ahorro de tiempo en la vida diaria.

En Somfy, la búsqueda de la calidad es un proceso de mejora permanente. Somfy ha construido su reputación sobre la fiabilidad de sus productos, sinónimo de innovación y de maestría tecnológica en el mundo entero.

## Asistencia

Conocer bien al usuario, escucharlo, responder a sus expectativas, ésta es la línea de Somfy.

Para obtener cualquier información u orientación acerca de la selección, compra o instalación de sistemas Somfy, se recomienda consultar al instalador Somfy o ponerse en contacto directamente con un asesor Somfy.

Información al público de Somfy, 5 días a la semana:

Asistencia técnica España: 93 4800900

Internet : [www.somfy.com](http://www.somfy.com)

En aras de una evolución y mejora constantes de sus productos, Somfy se reserva el derecho de proceder a las modificaciones de los mismos que juzgue oportunas. © SOMFY. SOMFY SAS, capital 20.000.000 euros, RCS Bonneville 303.970.230.

# INSTRUCCIONES DE SEGURIDAD

## Normas

Este producto se ajusta a la norma "seguridad, reglas particulares para las motorizaciones de puertas de garaje de apertura vertical para uso residencial" (norma EN 60335-2.95). La instalación de este producto según las presentes instrucciones y conforme a la "ficha de verificación de la instalación" se ajusta a las normas EN 13241-1 y EN 12453.

Las instrucciones que se citan en los manuales de instalación y de utilización de este producto están destinadas a satisfacer los requisitos de seguridad de bienes, personas y de las normas citadas. En caso de incumplimiento de estas instrucciones, Somfy declina toda responsabilidad por los daños que pudieren ocasionarse. El producto Dexxo Optimo RTS debe estar instalado en el interior del garaje, con un sistema de mando de emergencia integrado.

Por la presente, Somfy declara que este producto se ajusta a los requisitos básicos y a otras disposiciones pertinentes de la directiva 1999/5/CE. Existe una declaración de conformidad para su consulta en [www.somfy.com/ce](http://www.somfy.com/ce) (Dexxo Optimo RTS).

Producto utilizable en la Unión Europea y en Suiza.



**Instrucciones de seguridad importantes. Para garantizar la seguridad de las personas, obsérvense en su totalidad. Conservar estas instrucciones.**

## Instrucciones de seguridad

Comprobar cada mes que la puerta invierta su movimiento al toparse con un objeto de 50 mm de altura, como mínimo, colocado en el suelo. En caso contrario, dirigirse al instalador. Utilizar el dispositivo de desembrague manual con precaución, ya que una puerta en modo manual puede caer rápidamente si los muelles están flojos o rotos o si la puerta está mal equilibrada.

Antes de efectuar cualquier manipulación u operación de mantenimiento, interrumpir la alimentación eléctrica y, en su caso, retirar la batería (Fig. 1).

No dejar que los niños jueguen con los dispositivos de control de la puerta. Colocar los mandos a distancia fuera del alcance de los niños (Fig. 2).

Para el alumbrado integrado, utilizar exclusivamente una bombilla de 24V y 21 W, como máximo, casquillo E13 (Fig. 3).

Comprobar con frecuencia la instalación, especialmente los cables, los muelles y los anclajes, para detectar cualquier señal de desgaste, deterioro o equilibrado incorrecto. No utilizar el sistema cuando sea necesario efectuar reparaciones o ajustes, ya que un defecto en la instalación o una puerta mal equilibrada puede provocar lesiones.

Vigilar los movimientos de la puerta y mantener a todas las personas alejadas hasta el final del movimiento.

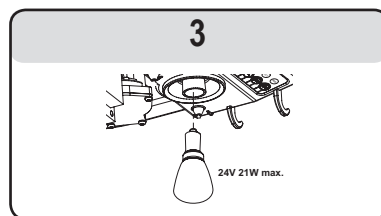
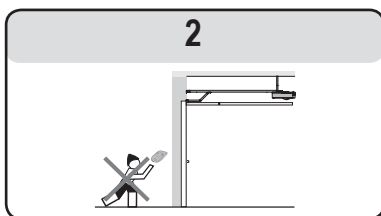
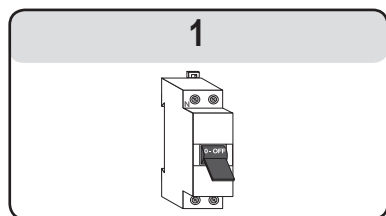

# PRESENTACIÓN DEL PRODUCTO

## Descripción (Fig. 4)

El sistema Dexxo Optimo RTS está destinado a la motorización de puertas de garaje para uso residencial. Esta motorización se compone de:

- Una cabeza de motor (1) con alumbrado integrado (2).
- Un juego de raíl (3) con dispositivo de desembrague manual (4).

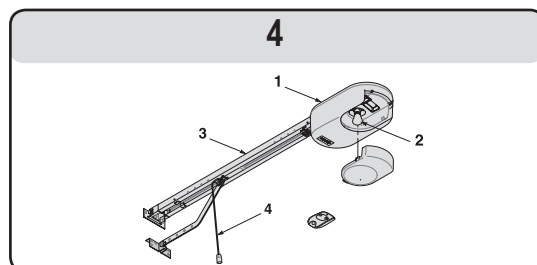



# FUNCIONAMIENTO Y UTILIZACIÓN

## Funcionamiento normal

Funcionamiento de la apertura total con mandos a distancia tipo Keytis o similares (Fig. 5a)

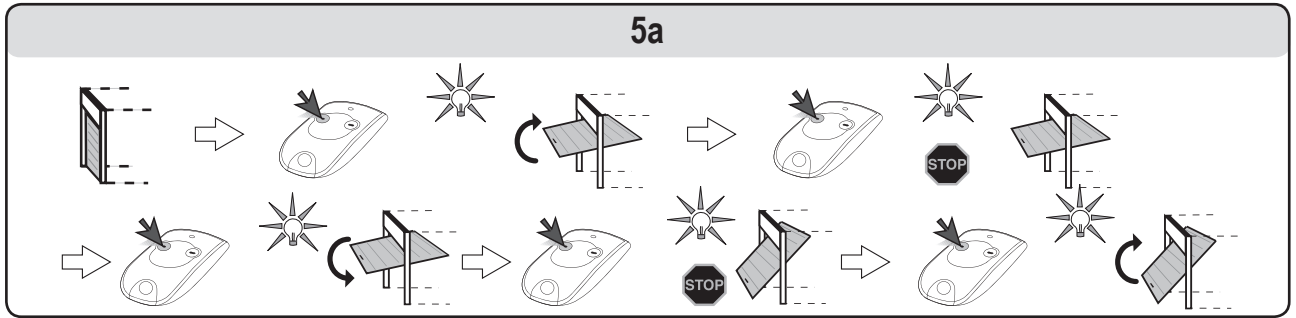

Funcionamiento de la apertura parcial con mandos a distancia tipo Keytis o similares (Fig. 5b)

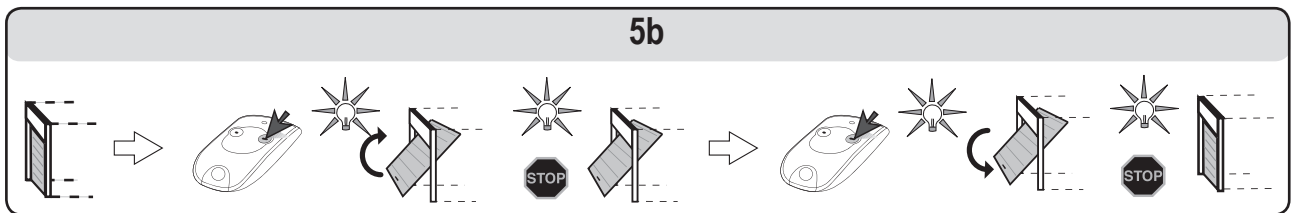

Funcionamiento de la detección de obstáculos (Fig. 6 y 7)

La detección de obstáculos durante la apertura provoca la parada de la puerta (Fig. 6).

La detección de obstáculos durante el cierre provoca la parada y la reapertura de la puerta (Fig. 7).

El alumbrado integrado se activa intermitentemente durante 30 s.

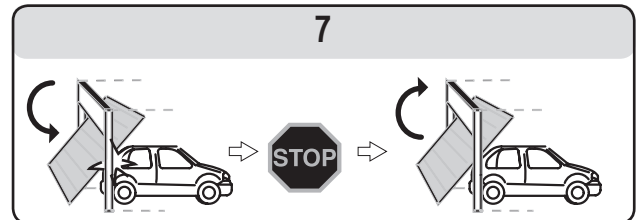
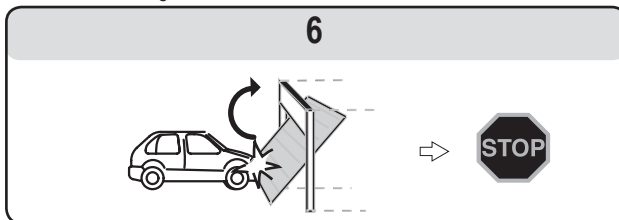

Funcionamiento del alumbrado integrado

El alumbrado se enciende cada vez que la motorización se pone en marcha. Se apaga automáticamente al cabo de un minuto desde el final de movimiento de la puerta. El accionamiento repetido de la motorización hace que la lámpara esté encendida constantemente. En tal caso, la protección térmica puede actuar y apagar automáticamente la lámpara.

Funcionamiento del dispositivo de desembrague manual (Fig. 8)

Dexxo Optimo RTS está equipado con un dispositivo de desembrague manual para accionar la puerta manualmente, por ejemplo, en caso de avería eléctrica. Dicho dispositivo debe ser de fácil acceso y estar a 1,80 m del suelo, **como máximo**.

[1]. Desembrague de la motorización

Tirar del cordón hasta que se desembrague el sistema de tracción de la puerta.

[2]. Accionamiento manual de la puerta

Es posible mientras el sistema de tracción esté desembragado.

[3]. Re-embragado de la motorización

Accionar la puerta manualmente hasta que el dispositivo de tracción quede bloqueado en el raíl de transmisión.

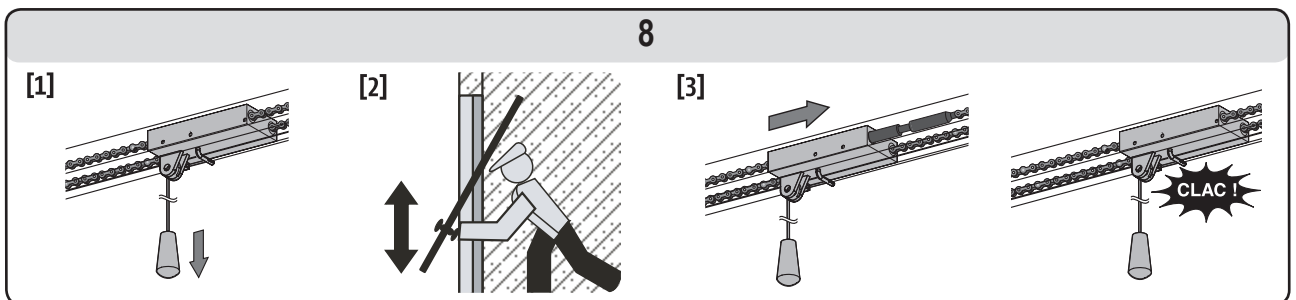

**Al desembragar la motorización, si la puerta no está equilibrada correctamente puede moverse bruscamente con el consiguiente peligro. Utilizar el cordón sólo para desembragar la motorización. No utilizarlo en ningún caso para accionar la puerta manualmente. Volver a embragar la motorización antes de ordenar cualquier otro movimiento.**

## Modalidades particulares de funcionamiento

Según los periféricos instalados y las opciones de funcionamiento programadas por el instalador, el motor Dexxo Optimo RTS puede disponer de las siguientes modalidades de funcionamiento:

### Funcionamiento de la apertura total con mandos a distancia tipo TELIS o similares (Fig. 9a)

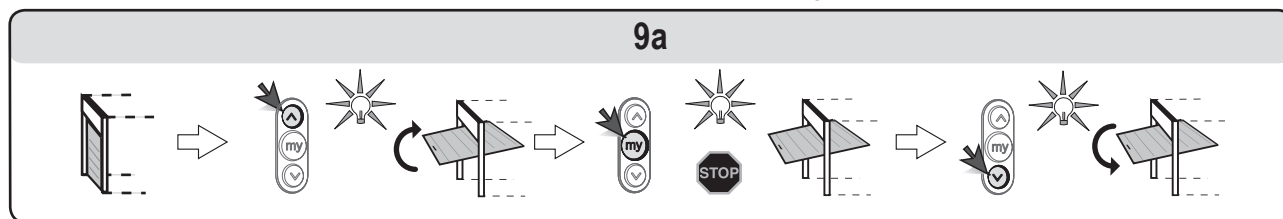

### Funcionamiento de la apertura parcial con mandos a distancia tipo TELIS o similares (Fig. 9b)

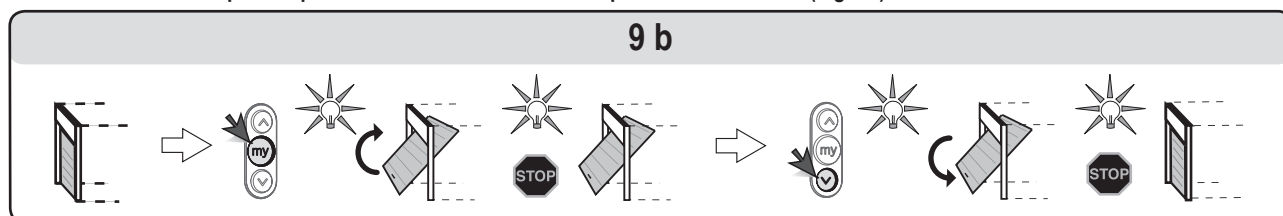

### Funcionamiento de las células de seguridad

Todo obstáculo colocado entre las células impide el cierre de la puerta.

Si se detecta un obstáculo durante el cierre de la puerta, ésta se detiene y se vuelve a abrir.

El alumbrado integrado se activa intermitentemente durante 30 s.

### Funcionamiento del dispositivo de seguridad de la portilla

La apertura de la puerta para peatones integrada en la puerta de garaje impide cualquier movimiento de la puerta.

El alumbrado integrado se activa por intermitencia durante 30 s.

### Funcionamiento con luz naranja intermitente

La luz naranja se activa ante cualquier movimiento de la puerta, con una preseñalización de 2 s. anterior al inicio del movimiento.

### Funcionamiento con la batería de emergencia

Si hay una batería de emergencia instalada, el motor Dexxo Optimo RTS puede funcionar, incluso en caso de interrupción general del suministro eléctrico.

En tal caso, el funcionamiento se efectúa en las condiciones siguientes:

- Velocidad reducida.
- El alumbrado no funciona.
- Los periféricos de seguridad no funcionan.

Características de la batería:

- Autonomía: 24h; entre 5 y 10 ciclos de funcionamiento, dependiendo del peso de la puerta.
- Tiempo de recarga: 48h
- Vida útil hasta su sustitución: unos 3 años.

Para optimizar la vida útil de la batería, se recomienda interrumpir la alimentación eléctrica y hacer funcionar el motor con la batería varios ciclos, 3 veces al año.

### Funcionamiento "marcha forzada" (Fig. 10)

Esta función permite accionar la puerta en todo momento (en caso de pérdida del mando a distancia, avería del dispositivo de seguridad...).

Retirar la tapa del alumbrado integrado:

- Ordenar los movimientos de la puerta con las teclas "+" y "-".
- Una pulsación larga en la tecla "-" activa el cierre.
- Una pulsación larga en la tecla "+" activa la apertura.

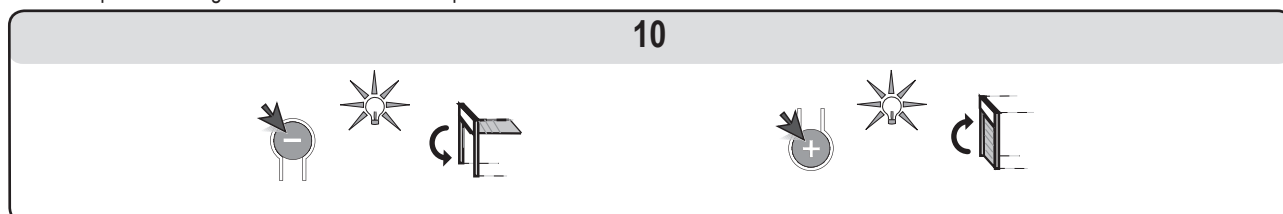

## Corte de tensión

Tras un corte de tensión, el motor deberá reconocer de nuevo su posición «apertura total».

Inicie una de apertura total de la puerta con un telemando memorizado. La puerta se abrirá con una velocidad degradada.



**Dejar que la puerta se abra hasta la posición «apertura total».**

# PERIFÉRICOS

Existen varios periféricos.

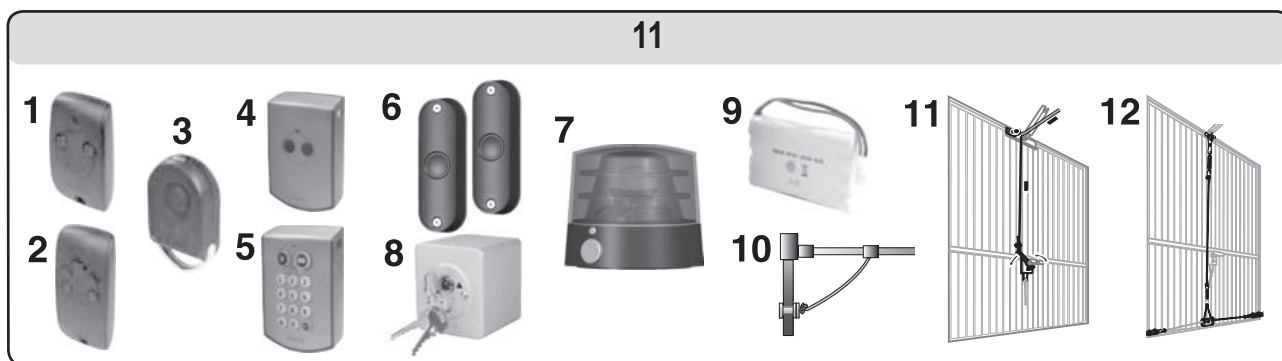

Nº	Denominación	Comentarios
1	Mando a distancia KEYTIS 2NS RTS	Mando a distancia portátil 2 canales.
2	Mando a distancia KEYTIS 4NS RTS	Mando a distancia portátil 4 canales.
3	Mando a distancia KEYGO	Mando a distancia llavero 4 canales.
4	Pulsador RTS	Mando a distancia de pared, 2 canales. Utilización en el interior del garaje.
5	Teclado de códigos radio RTS	Teclado digital para instalar en el exterior del garaje.
6	Células fotoeléctricas	Para impedir el cierre de la puerta en caso de obstáculo.
7	Luz naranja	Para advertir de los movimientos de la puerta al exterior del garaje.
8	Contacto con llave	Interruptor de control con llave. Utilización en el exterior del garaje.
9	Batería	Para garantizar un funcionamiento correcto en caso de corte de suministro eléctrico.
10	Cerradura de desbloqueo	Para desbloquear la motorización desde el exterior, gracias a una cerradura. Se recomienda encarecidamente si la puerta de garaje es el único acceso al mismo.
11	Desbloqueo exterior	Permite el desbloqueo de la motorización desde el exterior, gracias a la empuñadura existente en la puerta. Se recomienda encarecidamente si la puerta de garaje es el único acceso al mismo.
12	Kit de bloqueo de la puerta	Sistema para reforzar el bloqueo de la puerta.

# MANTENIMIENTO

## Cambio de la bombilla de alumbrado integrado (Fig. 12)

[1] [2]. Desmontar el bulbo de alumbrado.

[3] [4]. Desenroscar y sustituir la bombilla defectuosa.

[5] [6] [7]. Volver a colocar el bulbo.

Utilizar exclusivamente una bombilla de 24 V y 21 W con casquillo E13.

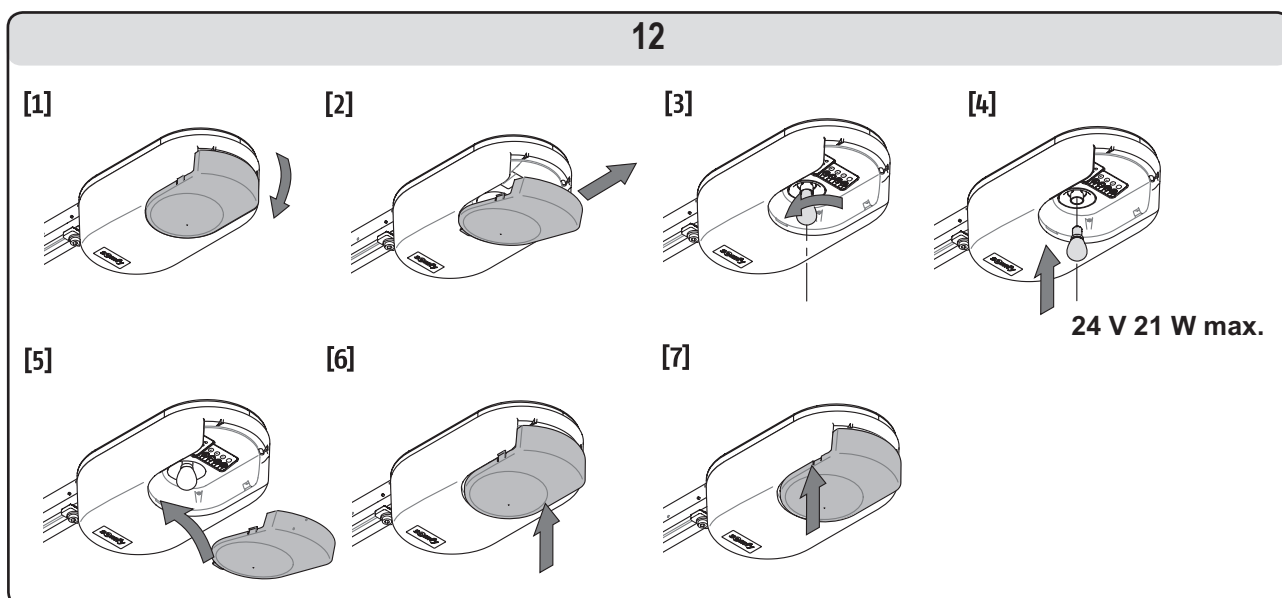

ES

## Verificación

### Detección de obstáculos

Cada 6 meses, comprobar que la puerta invierta su movimiento al toparse con un obstáculo de 50 mm de altura, como mínimo, colocado en el suelo.

### Dispositivos de seguridad (células, contacto portilla)

Verificar cada 6 meses que funcionen correctamente (ver página 4).

### Batería de emergencia

Para optimizar la vida útil de la batería, se recomienda desconectar la alimentación principal y hacer funcionar el motor con la batería varios ciclos, 3 veces al año.

## Cambio de pila

### Keytis

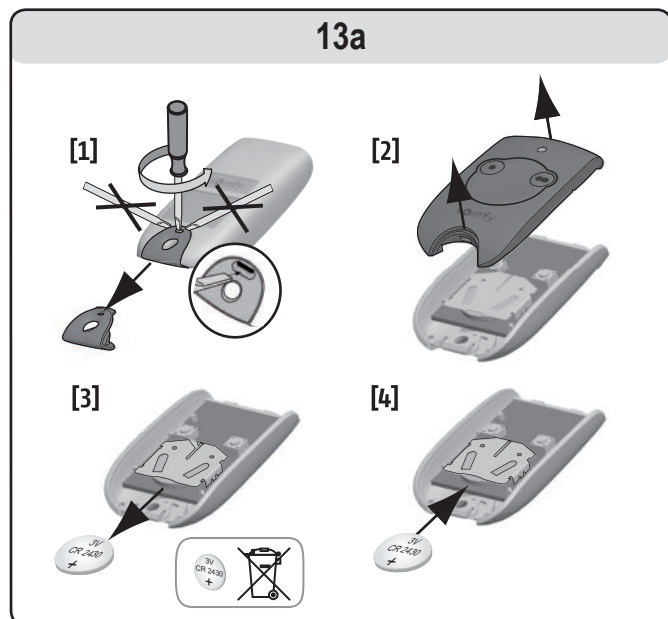

### Keygo

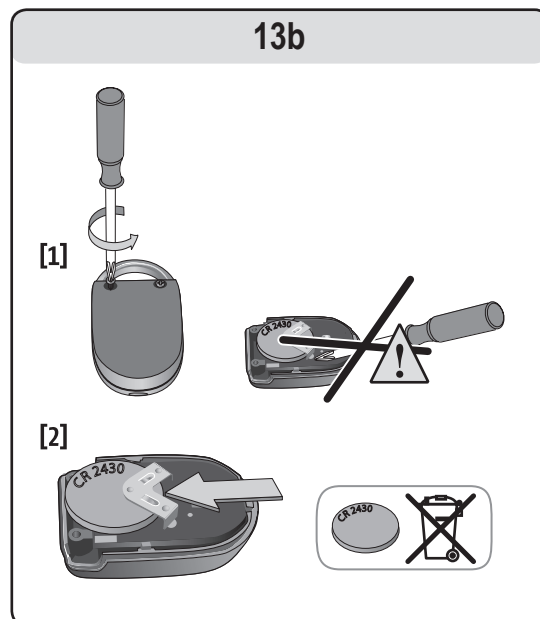

## RECICLAJE



Los productos eléctricos y electrónicos deteriorados así como las pilas gastadas no deben tirarse a la basura doméstica. Éstos deben depositarse en un punto de recogida selectiva o en un centro autorizado para garantizar su reciclaje.

## CARACTERÍSTICAS TÉCNICAS

Características técnicas básicas	
Alimentación de red	230 V - 50 Hz
Potencia consumida en reposo	4 W
Potencia máxima consumida	120 W
Fuerza de tracción – Fuerza máxima	800 N
Utilización	20 ciclos diarios con raíl estándar (probado para 36500 ciclos)
Número de canales memorizables	32
Frecuencia radio SOMFY	433,42 MHz RTS
Alumbrado integrado	24 V / 21 W máx. Casquillo E13
Temperatura de funcionamiento	-20 °C / +60 °C

# ÍNDICE

<b>GENERALIDADES</b>	<b>2</b>
O universo da Somfy ?	2
Assistência	2
<b>INSTRUÇÕES DE SEGURANÇA</b>	<b>2</b>
Normas	2
Instruções de segurança	2
<b>APRESENTAÇÃO DO PRODUTO</b>	<b>2</b>
<b>FUNCIONAMENTO E UTILIZAÇÃO</b>	<b>3</b>
Funcionamento normal	3
Funcionamentos particulares	4
<b>PERIFÉRICOS</b>	<b>5</b>
<b>MANUTENÇÃO</b>	<b>5</b>
Substituição da lâmpada da iluminação integrada	5
Verificação	6
Substituição da pilha	6
<b>CARACTERÍSTICAS TÉCNICAS</b>	<b>6</b>
<b>RECICLAGEM</b>	<b>6</b>

## GENERALIDADES

Queremos agradecer-lhe ter escolhido um equipamento Somfy. Este material foi concebido pela Somfy segundo uma organização de qualidade conforme à norma ISO 9001.

### O universo da Somfy ?

A Somfy desenvolve, produz e comercializa automatismos para as aberturas e os fechos da casa. Centrais de alarme, automatismos para estores, persianas de correr, garagens e portais, todos os produtos Somfy respondem às suas expectativas de segurança, de conforto e de poupança de tempo no seu dia a dia.

Na Somfy, a pesquisa sobre a qualidade é um processo de melhora constante. A fama da Somfy foi construída sobre a fiabilidade dos seus produtos, sinónima de inovação e de domínio tecnológico no mundo inteiro.

### Assistência

A política da Somfy é conhecer os seus clientes, ouvi-los e responder às suas necessidades.

Para qualquer informação sobre a escolha, a compra ou a instalação de sistemas Somfy, pode pedir conselho ao seu instalador Somfy ou solicitar directamente conselho à Somfy, que o guiará no seu propósito.

Info Somfy Público 6 dias / 7:

Assistência técnica Portugal : 22 939 68 40

Internet : [www.somfy.pt](http://www.somfy.pt)

Com uma vontade constante de evolução e de melhoramento dos nossos modelos, reservamo-nos o direito em qualquer momento de fazer quaisquer modificações que possam ser úteis. © SOMFY. SOMFY SAS, capital 20.000.000 Euros, RCS Bonneville 303.970.230

## INSTRUÇÕES DE SEGURANÇA

### Normas

Este produto é conforme à norma "segurança, regras particulares para as motorizações de portas de garagem de abertura vertical, para uso residencial" (norma EN 60335-2.95). Este produto instalado segundo as presentes instruções e a "ficha de verificação de instalação", permite uma instalação conforme às normas EN 13241-1 e EN 12453.

As instruções, indicadas nos manuais de instalação e de utilização deste produto, têm o objectivo de satisfazer as exigências de segurança dos bens, das pessoas e das ditas normas. Em caso de incumprimento destas instruções, a Somfy não terá nenhuma responsabilidade por causa de danos que possam ser originados. O produto Dexxo Optimo RTS deve ser instalado no interior da garagem com um sistema de comando de emergência integrado.

Nós, a SOMFY, declaramos que este produto é conforme às exigências essenciais e outras disposições pertinentes da directiva 1999/5/CE.

Uma declaração de conformidade está ao dispor no endereço internet [www.somfy.com/ce](http://www.somfy.com/ce) (Dexxo Optimo RTS).

Produto utilizável na União Europeia e na Suíça.



**Instruções importantes de segurança. É importante para a segurança das pessoas seguir todas as instruções. Devem-se conservar estas instruções.**

### Instruções de segurança

Verificar cada mês que a porta inverte o movimento quando encontra um objecto de pelo menos 50 mm de altura colocado no chão. Se não for assim, contacte o instalador. É preciso ter cuidado quando se utilizar o dispositivo de desengate manual porque a porta manual pode cair rapidamente devido a umas molas fracas ou partidas, ou por estar mal equilibrada.

Antes de qualquer manipulação ou intervenção de manutenção, cortar a alimentação eléctrica e eventualmente retirar a bateria (Fig. 1).

Não deixar as crianças brincar com os dispositivos de comando da porta. Colocar os telecomandos longe do alcance das crianças (Fig. 2).

Para a iluminação integrada, utilizar exclusivamente uma lâmpada com uma potência máxima de 24 V 21 W, casquilho E13 (Fig. 3).

Verificar frequentemente a instalação, em particular os fios, as molas e as fixações, para poder observar qualquer sinal de desgaste, de deterioração ou de má equilibragem. Não utilizar o sistema durante uma reparação ou regulação. Uma falha na instalação ou uma porta mal equilibrada pode provocar feridas.

Vigiar os movimentos da porta e manter todas as pessoas afastadas até ao fim do movimento.

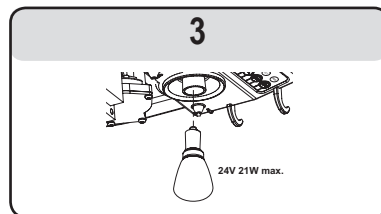
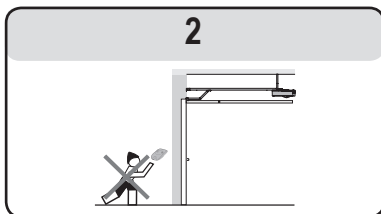
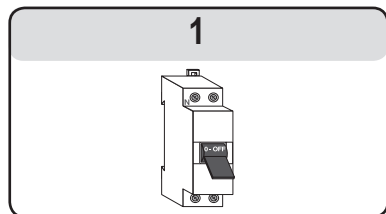

## APRESENTAÇÃO DO PRODUTO

### Descrição (Fig. 4)

O conjunto Dexxo Optimo RTS foi concebido para a motorização de portas de garagem para uso residencial. Esta motorização está composta por:

- Uma cabeça motor (Loc. 1) com iluminação integrada (Loc. 2).
- Um conjunto carril (Loc. 3) com dispositivo de desengate manual (Loc. 4).

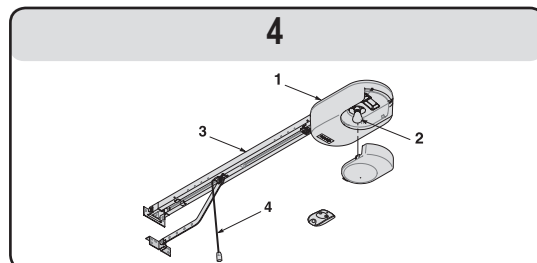

# FUNCIONAMENTO E UTILIZAÇÃO

## Funcionamento normal

Funcionamento da abertura total com um telecomando tipo Keytis ou similar (Fig. 5a)

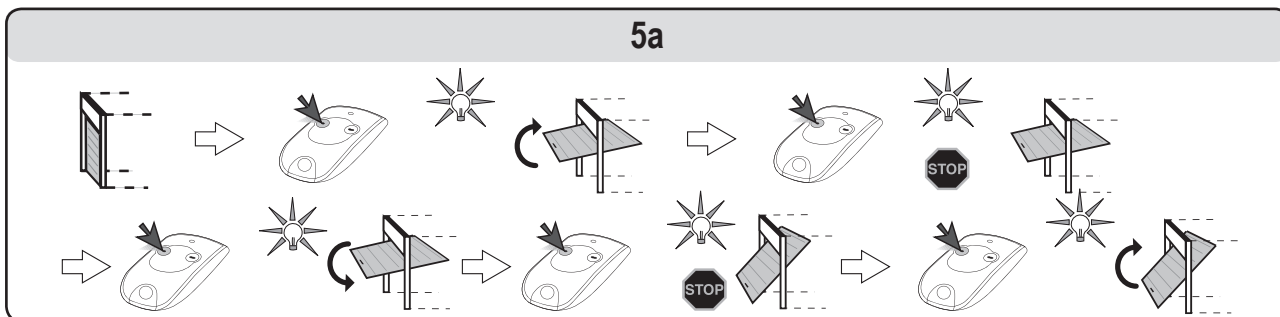

Funcionamento da abertura parcial com um telecomando tipo Keytis ou similar (Fig. 5b)

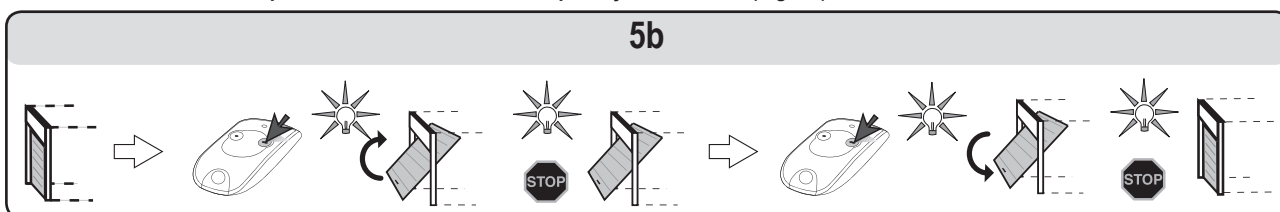

Funcionamento da detecção de obstáculo (Fig. 6 e 7)

Uma detecção de obstáculo durante a abertura provoca a paragem da porta (Fig. 6).

Uma detecção de obstáculo durante o fecho provoca a paragem e reabertura da porta (Fig. 7).

A iluminação integrada activa-se com intermitência durante 30 s.

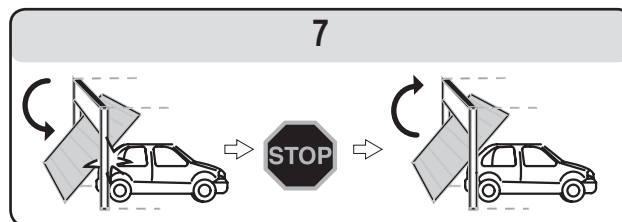
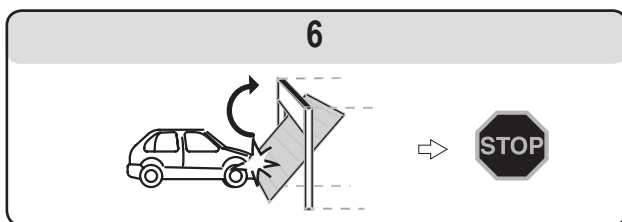

Funcionamento da iluminação integrada

A luz acende-se cada vez que a motorização arranca. Apaga-se automaticamente um minuto depois do fim do movimento da porta. Uma utilização repetitiva provoca que a luz fique acesa em contínuo, o que dá lugar à extinção automática devida a uma protecção térmica.

Funcionamento do dispositivo de desengate manual (Fig. 8)

O Dexxo Optimo RTS está equipado com um dispositivo de desengate manual que permite manobrar a porta manualmente, por exemplo, em caso de avaria eléctrica. Este dispositivo deve ser acessível facilmente a 1,80 m do chão **como máximo**.

[1]. Desengate da motorização

Puxar a corda até se desengatar o sistema de accionamento da porta.

[2]. Manobra manual da porta

Esta manobra é possível enquanto o sistema de accionamento estiver desengatado.

[3]. Re-engate da motorização

Manobrar a porte manualmente até o dispositivo de accionamento se bloquear no carril de transmissão.

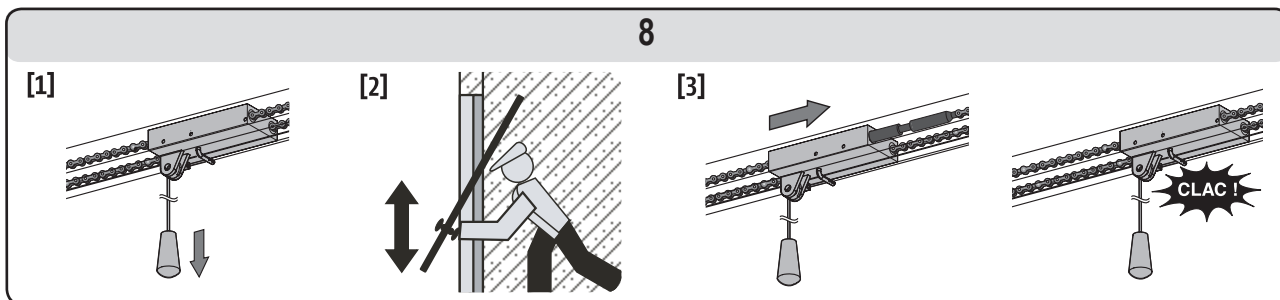

Quando se desengata a motorização, um mau equilíbrio da porta pode provocar movimentos bruscos que podem ser perigosos. Utilizar a corda só para desengatar a motorização, nunca para manobrar a porta manualmente. Re-engatar imperativamente a motorização antes de realizar um comando.

## Funcionamentos particulares

Segundo os periféricos instalados e as opções de funcionamento programadas pelo seu instalador, o motor Dexxo Optimo RTS pode ter os funcionamentos particulares seguintes:

### Funcionamento da abertura total com um telecomando tipo Telis ou similar (Fig. 9a)

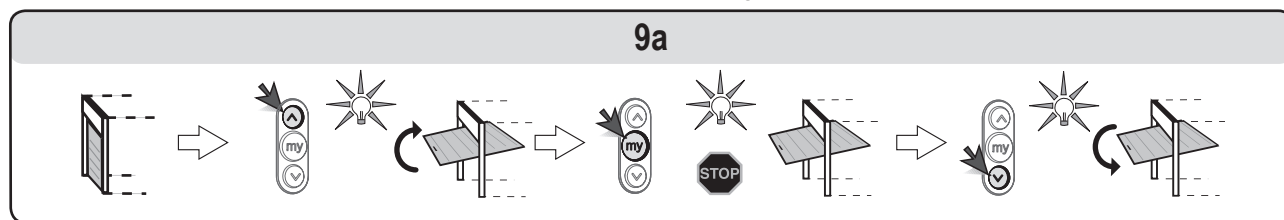

### Funcionamento da abertura parcial com um telecomando tipo Telis ou similar (Fig. 9b)

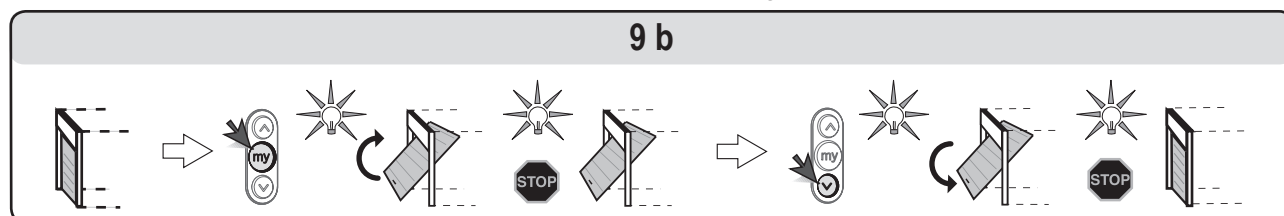

### Funcionamento das células de segurança

Um obstáculo colocado entre as células impede o fecho da porta.

Se um obstáculo for detectado durante o fecho da porta, esta pára e reabre-se total ou parcialmente segundo a programação efectuada durante a instalação.

A iluminação integrada é activada com intermitência durante 30 s.

### Funcionamento da segurança do portelo

A abertura da porta para peões integrada na porta da garagem impede qualquer movimento da porta.

A iluminação integrada é activada com intermitência durante 30 s.

### Funcionamento com indicador luminoso cor de laranja piscando

O indicador luminoso cor de laranja activa-se com qualquer movimento da porta, com uma pré-sinalização de 2 s antes do começo do movimento.

### Funcionamento com bateria de emergência

Se uma bateria de emergência for instalada, o motor Dexxo Optimo RTS também poderá funcionar em caso de corte geral da corrente.

O funcionamento efectua-se então nas condições seguintes:

- Velocidade reduzida.
- A iluminação não funciona.
- Os periféricos de segurança não funcionam.

Características da bateria:

- Autonomia: 24 H ; 5 a 10 ciclos de funcionamento segundo o peso da porta.
- Tempo de recarga: 48 H
- Tempo de vida antes da substituição: aproximadamente 3 anos.

Para uma duração de vida óptima da bateria, recomenda-se cortar a alimentação principal e fazer funcionar o motor com a bateria durante uns ciclos, 3 vezes por ano.

### Funcionamento "marcha forçada" (Fig. 10)

Esta função permite manobrar a porta a qualquer momento (perda de telecomando, falha do dispositivo de segurança...).

Retirar a cobertura da iluminação integrada:

- Controlar os movimentos da porta com as teclas "+" e "-".
- Uma pulsação longa na tecla "-" provoca o fecho.
- Uma pulsação longa na tecla "+" provoca a abertura.

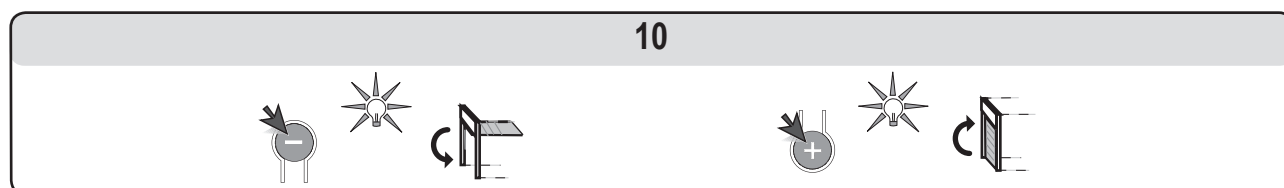

## Corte da alimentação

Após um corte da alimentação, o motor deve reconhecer novamente a sua posição "abertura total".

Accionar a abertura total do portão através de um comando à distância memorizado. O portão abrir-se-á a uma velocidade progressiva.



**Deixar o portão abrir-se até à sua posição "abertura total".**



# PERIFÉRICOS

Vários periféricos estão disponíveis.

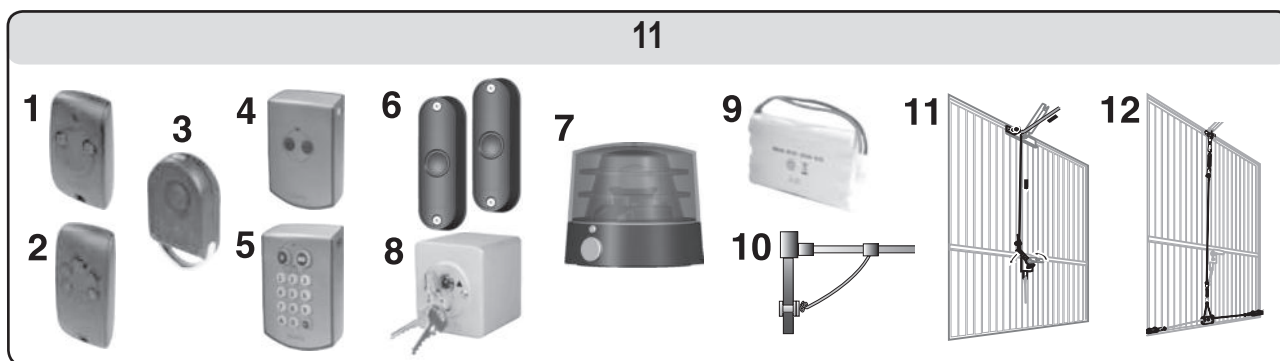

Loc.	Descrição	Comentários
1	Telecomando KEYTIS 2NS RTS	Telecomando portátil 2 canais.
2	Telecomando KEYTIS 4NS RTS	Telecomando portátil 4 canais.
3	Telecomando KEYGO	Telecomando porta-chaves 4 canais.
4	Botão de pressão RTS	Ponto de telecomando mural 2 canais. Utilização no interior da garagem.
5	Teclado de códigos rádio RTS	Ponto de comando com código de acesso. Utilização no exterior da garagem.
6	Células fotoeléctricas	Para impedir o fecho da porta em caso de obstáculo.
7	Indicador luminoso cor de laranja	Para sinalizar os movimentos da porta no exterior da garagem.
8	Contacto com chave	Interruptor de comando com chave. Utilização no exterior da garagem.
9	Bateria	Para garantir um bom funcionamento em caso de corte de corrente.
10	Fechadura de desbloqueamento	Permite desbloquear a motorização desde o exterior, graças à maneta da porta. É recomendado quando a porta é o único acesso à garagem.
11	Desbloqueamento exterior	Permite desbloquear a motorização desde o exterior, graças à maneta da porta. É recomendado quando a porta é o único acesso à garagem.
12	Kit de bloqueamento da porta	Sistema que permite reforçar o bloqueamento da porta.

# MANUTENÇÃO

## Substituição da lâmpada da iluminação integrada (Fig. 12)

[1] [2]. Retirar o vidro.

[3] [4]. Desenroscar e mudar a lâmpada defeituosa.

[5] [6] [7]. Voltar a pôr o vidro.

Utilizar exclusivamente uma lâmpada 24 V 21 W casquilho E13.

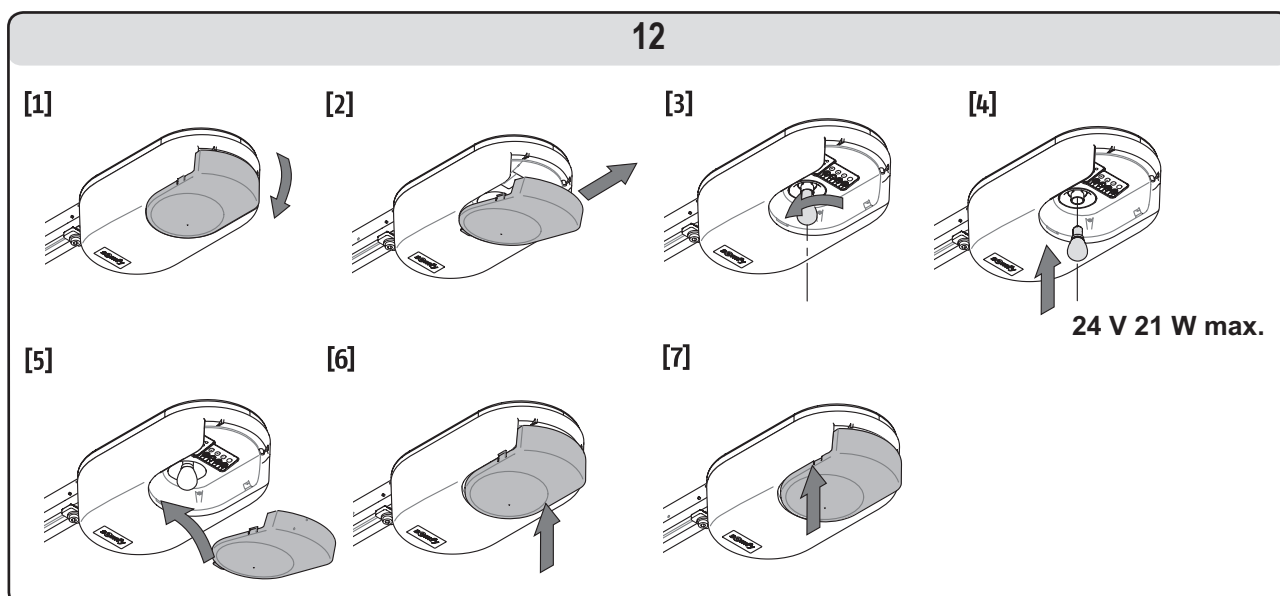

PT

## Verificação

### Detecção de obstáculo

Verificar cada 6 meses que a porta inverte o movimento quando encontra um obstáculo de pelo menos 50 mm de altura colocado no chão.

### Dispositivos de segurança (células, contacto portelo)

Verificar o bom funcionamento cada 6 meses (ver página 4).

### Bateria de emergência

Para uma duração de vida óptima da bateria, recomenda-se cortar a alimentação principal e fazer funcionar o motor com bateria durante uns ciclos, 3 vezes por ano.

## Substituição da pilha

Keytis

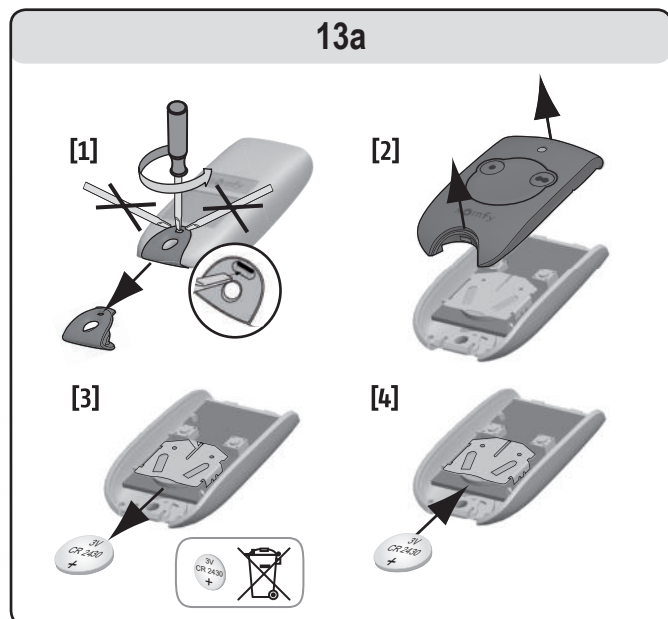

Keygo

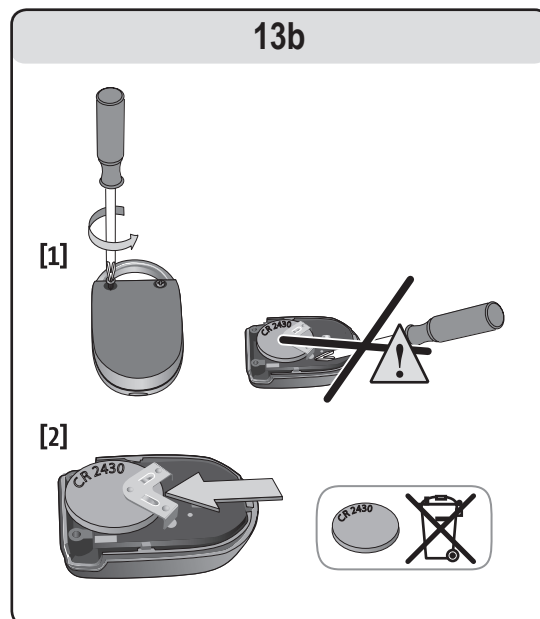

## RECICLAGEM



Os produtos eléctricos e electrónicos danificados, tal como as pilhas gastas, não devem ser eliminados com o lixo doméstico. Certifique-se de que os coloca num ponto de recolha ou num centro aprovado para garantir a sua reciclagem.

## CARACTERÍSTICAS TÉCNICAS

Características técnicas de base	
Alimentação sector	230 V - 50 Hz
Potência consumida em standby	4 W
Potência consumida máxima	120 W
Força de tracção – Esforço de ponta	800 N
Utilização	20 Ciclos por dia com carril standard (testado para 36500 ciclos)
Número de canais memorizáveis	32
Frequência rádio SOMFY	433,42 MHz RTS
Iluminação integrada	24 V / 21 W máx. Casquilho E13
Temperatura de funcionamento	-20 °C / +60 °C

# ΠΙΝΑΚΑΣ ΠΕΡΙΕΧΟΜΕΝΩΝ

<b>ΓΕΝΙΚΑ</b>	<b>2</b>
Ο κόσμος της Somfy	2
Υποστήριξη	2
<b>ΟΔΗΓΙΕΣ ΑΣΦΑΛΕΙΑΣ</b>	<b>2</b>
Πρότυπα	2
Οδηγίες ασφαλείας	2
<b>ΠΑΡΟΥΣΙΑΣΗ ΤΟΥ ΠΡΟΪΟΝΤΟΣ</b>	<b>2</b>
<b>ΛΕΙΤΟΥΡΓΙΕΣ ΚΑΙ ΧΡΗΣΗ</b>	<b>3</b>
Κανονική λειτουργία	3
Ειδικές λειτουργίες	4
<b>ΠΕΡΙΦΕΡΙΚΑ ΕΞΑΡΤΗΜΑΤΑ</b>	<b>5</b>
<b>ΣΥΝΤΗΡΗΣΗ</b>	<b>5</b>
Αλλαγή της λάμπας του ενσωματωμένου φωτισμού	5
Έλεγχος	6
Αντικατάσταση της μπαταρίας	6
<b>ΤΕΧΝΙΚΑ ΧΑΡΑΚΤΗΡΙΣΤΙΚΑ</b>	<b>6</b>
<b>ΑΝΑΚΥΚΛΩΣΗ</b>	<b>6</b>

## ΓΕΝΙΚΑ

Σας ευχαριστούμε που προτιμήσατε εξοπλισμό SOMFY. Αυτός ο εξοπλισμός έχει σχεδιαστεί και κατασκευαστεί από την Somfy ακολουθώντας διαδικασίες ποιότητας σύμφωνη με το πρότυπο ISO 9001.

### Ο κόσμος της Somfy

Η Somfy αναπτύσσει, παράγει και διαθέτει στην αγορά αυτόματα συστήματα για το άνοιγμα & κλείσιμο οικιακών πορτών και παραθύρων. Συστήματα συναερμού, αυτόματα συστήματα για στόρια, πατζούρια, γκαράζ και αυλόπορτες, όλα τα προϊόντα Somfy ανταποκρίνονται στις απαιτήσεις σας όπως ασφάλειας, άνεσης και εξοικονόμησης χρόνου καθημερινά.

Στη Somfy, η αναζήτηση της ποιότητας είναι μια διαρκής διαδικασία βελτίωσης. Χάρη ακριβώς στην αξιοπιστία αυτών των προϊόντων αποκτήθηκε η φήμη της Somfy, συνώνυμο καινοτομίας και τεχνολογίας σε ολόκληρο τον κόσμο.

### Υποστήριξη

Στόχος της Somfy είναι να σας γνωρίσει, να σας ακούσει και να ανταποκριθεί στις ανάγκες σας.

Για τις οποιοδήποτε πληροφορίες σχετικά με τις επιλογές, την αγορά ή την εγκατάσταση συστημάτων Somfy, μπορείτε να ζητήσετε τη γνώμη του εγκαταστάτη σας Somfy ή να επικοινωνήσετε απευθείας με ένα σύμβουλο Somfy ο οποίος θα σας καθοδηγήσει στην επιλογή σας.

Internet: [www.somfy.gr](http://www.somfy.gr)

Φροντίζοντας συνεχώς για την εξέλιξη και βελτίωση των προϊόντων μας, διατηρούμε το δικαίωμα να επιφέρουμε πάσης φύσεως αλλαγές που τυχόν κρινούμε απαραίτητες. © SOMFY. SOMFY SAS, μετοχικό κεφαλαίου 20.000.000 ευρώ, Εμπορικό Μητρώο Bonneville 303.970.230

## ΟΔΗΓΙΕΣ ΑΣΦΑΛΕΙΑΣ

### Πρότυπα

Αυτό το προϊόν συμφωνεί με το πρότυπο "ασφάλεια, ειδικοί κανονισμοί για τα μοτέρ αυτόματου ανοίγματος & κλεισίματος πορτών γκαράζ που ανοίγουν κάθετα, για χρήση σε κατοικία" (πρότυπο EN 60335-2.95). Αυτό το προϊόν όταν τοποθετείται σύμφωνα με τις οδηγίες και την "καρτέλα ελέγχου της εγκατάστασης", η εγκατάσταση συμφωνεί με τα πρότυπα οδηγιών EN 13241-1 και EN 12453.

Οι οδηγίες που αναφέρονται στο εγχειρίδιο εγκατάστασης και χρήσης του προϊόντος, έχουν σαν σκοπό την τήρηση των παραπάνω προτύπων, όπως και την αποφυγή για υλικές ζημιές της περιουσίας και τραυματισμό των ατόμων. Σε περίπτωση μη τήρησης αυτών των οδηγιών, η Somfy δεν φέρει καμία ευθύνη για ζημιές που τυχόν προκληθούν. Το προϊόν Dexxo Optimo RTS πρέπει να εγκατασταθεί στο εσωτερικό του γκαράζ με ενσωματωμένο εφεδρικό σύστημα ελέγχου.

Δια της παρούσης η SOMFY, δηλώνει ότι η παρούσα συσκευή συμμορφώνεται με τις ουσιαστικές απαιτήσεις και τις άλλες σχετικές διατάξεις της οδηγίας 1999/5/CE. Η σχετική Δήλωση Συμμόρφωσης είναι διαθέσιμη στο διαδίκτυο με διεύθυνση [www.somfy.com/ce](http://www.somfy.com/ce). Κατάλληλο για την Ερωπαϊκή Ένωση και την Ελβετία.



**Σημαντικές οδηγίες ασφαλείας. Είναι σημαντικό για την ασφάλεια των ατόμων να τηρείτε πιστά όλες τις οδηγίες. Φυλάξτε αυτές τις οδηγίες.**

### Οδηγίες ασφαλείας

Ελέγχετε κάθε μήνα ότι η πόρτα αντιστρέφει την κίνησή της όταν συναντάει εμπόδιο ύψους τουλάχιστον 50 mm τοποθετημένο στο δάπεδο. Στην αντίθετη περίπτωση, επικοινωνήστε με τον εγκαταστάτη σας. Προσέχετε όταν χρησιμοποιείτε το χειροκίνητο σύστημα απεμπλοκής διότι μια χειροκίνητη πόρτα μπορεί να ξαναπέσει γρήγορα λόγω εξασθενημένων, σπασμένων ελατηρίων ή όταν η πόρτα δεν είναι καλά ζυγοσταθμισμένη.

Πριν από οιοδήποτε χειρισμό ή εργασία συντήρησης, κόβετε το ηλεκτρικό ρεύμα και ενδεχομένως αφαιρείτε την μπαταρία (εικ. 1).

Μην αφήνετε τα παιδιά να παίζουν με τα συστήματα ελέγχου της πόρτας. Τοποθετείτε τα τηλεχειριστήρια σε μέρος που να μην τα φτάνουν παιδιά (εικ. 2).

Για τον ενσωματωμένο φωτισμό, χρησιμοποιείτε αποκλειστικά λάμπα με μέγιστη ισχύ. 24 V 21 W, ντουί E13 (εικ. 3).

Χρησιμοποιείτε συχνά την εγκατάσταση, κυρίως τα καλώδια, τα ελατήρια και τα συστήματα στερέωσης, για να ανακαλύψετε ενδεχόμενη φθορά, ζημιά ή λάθος ζυγοστάθμιση. Μην χρησιμοποιείτε το σύστημα αν χρειάζεται επισκευή ή ρύθμιση διότι μια βλάβη στην εγκατάσταση ή μια λάθος ζυγοσταθμισμένη πόρτα μπορεί να προκαλέσει σωματικό τραυματισμό.

Παρακολουθείτε τις κινήσεις της πόρτας και κρατάτε τα άλλα άτομα σε απόσταση μέχρι το τέλος της κίνησης.

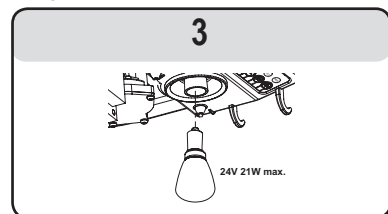
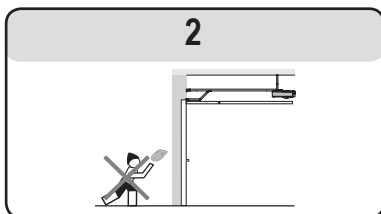
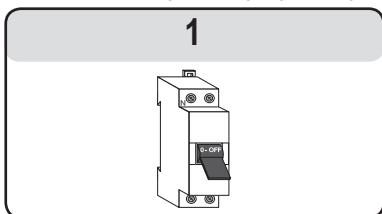

## ΠΑΡΟΥΣΙΑΣΗ ΤΟΥ ΠΡΟΪΟΝΤΟΣ

### Περιγραφή (εικ. 4)

Το σύστημα Dexxo Optimo RTS έχει σχεδιαστεί για τον εξοπλισμό πορτών γκαράζ κατοικιών. Αυτό το σύστημα μοτέρ αποτελείται από:

- μια κεφαλή μοτέρ (Σημ. 1) με ενσωματωμένο φωτισμό (Σημ. 2).
- ένα σύστημα ράγας (Σημ. 3) με χειροκίνητο σύστημα απεμπλοκής (Σημ. 4).

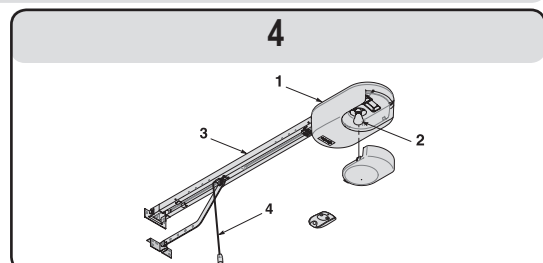

# ΛΕΙΤΟΥΡΓΙΕΣ ΚΑΙ ΧΡΗΣΗ

## Κανονική λειτουργία

Ολικό άνοιγμα με χρήση Keytis ή άλλου παρόμοιου τηλεχειρισμού (εικ. 5a)

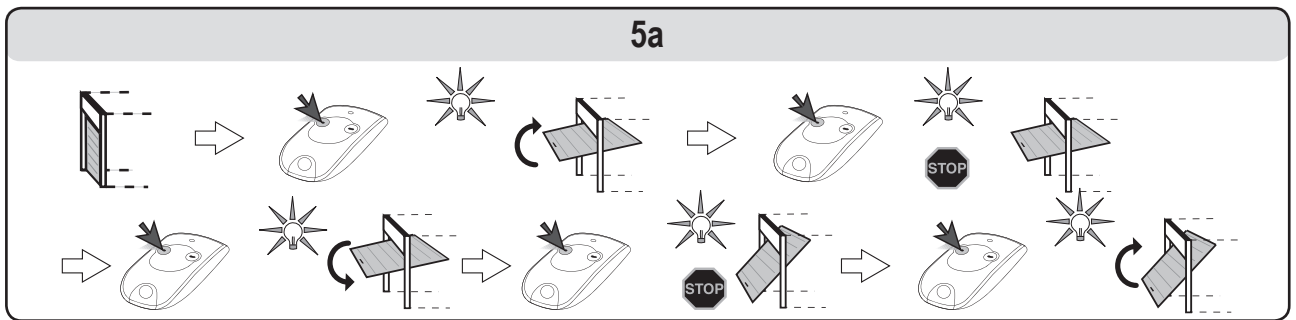

Μερικό άνοιγμα με χρήση Keytis ή άλλου παρόμοιου τηλεχειρισμού (εικ. 5b)

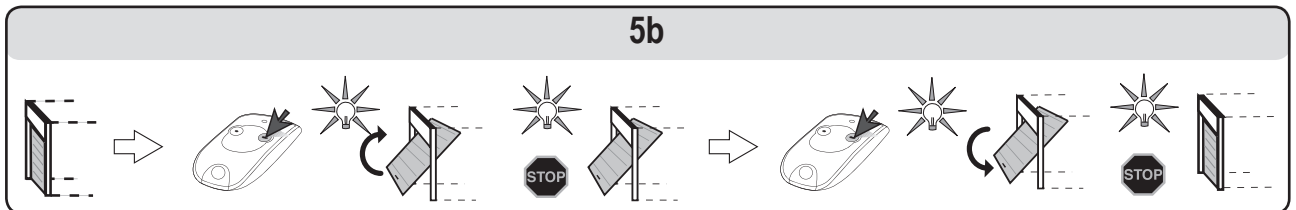

Λειτουργία της ανίχνευσης εμποδίου (εικ. 6 και 7)

Η ανίχνευση εμποδίου κατά το άνοιγμα προκαλεί το σταμάτημα της πόρτας (εικ. 6).

Η ανίχνευση εμποδίου κατά το άνοιγμα προκαλεί το σταμάτημα και κατόπιν το καινούργιο άνοιγμα της πόρτας (εικ. 7).

Ο ενσωματωμένος φωτισμός ενεργοποιείται με διακοπές επί 30 δευτ.

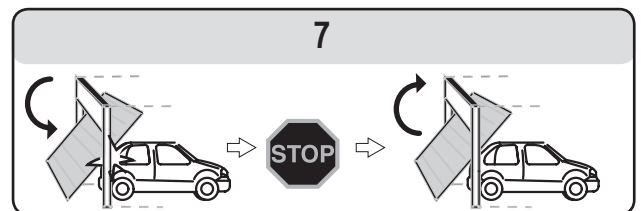
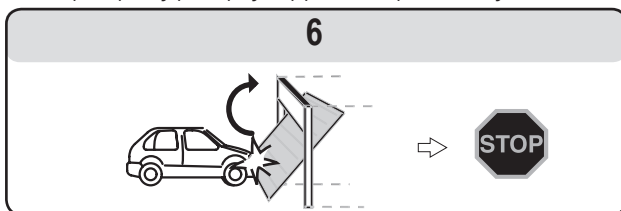

Λειτουργία του ενσωματωμένου φωτισμού

Ο φωτισμός ανάβει κάθε φορά που μπαίνει μπροστά το μοτέρ. Σβήνει αυτόματα μετά από ένα λεπτό μετά το τέλος της κίνησης της πόρτας. Η επαναληπτική χρήση η οποία επιτρέπει το συνεχές άναμμα της λάμπας μπορεί να προκαλέσει το αυτόματο σβήσιμο λόγω κυκλώματος θερμικής προστασίας.

Λειτουργία του χειροκίνητου συστήματος αποσύμπλεξης (εικ. 8)

Το Dexxo Optimo RTS διαθέτει χειροκίνητο σύστημα αποσύμπλεξης το οποίο π.χ. σε περίπτωση διακοπής ρεύματος επιτρέπει τον χειροκίνητο χειρισμό της πόρτας. Το σύστημα αυτό πρέπει να είναι σε σημείο που να φτάνετε εύκολα και σε ύψος **το πολύ 1,80 m** από το δάπεδο.

[1]. Απεμπλοκή του μοτέρ

Τραβήξτε το σκοινάκι μέχρι να απεμπλακεί το σύστημα μετάδοσης της πόρτας.

[2]. Χειροκίνητος χειρισμός της πόρτας

Ο χειρισμός αυτός είναι δυνατός όσο είναι σε κατάσταση αποσύμπλεξης το σύστημα μετ.

[3]. Επανεμπλοκή του μοτέρ

Χειριστείτε την πόρτα μέχρις ότου το σύστημα μετάδοσης έλθει και κλειδώσει στη ράγα μετάδοσης.

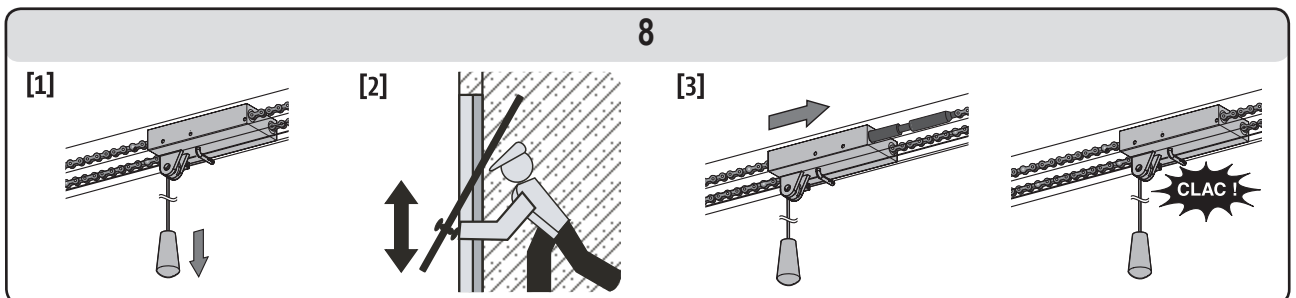

Κατά την απεμπλοκή του μοτέρ, η λάθος ζυγοστάθμιση της πόρτας μπορεί να προκαλέσει απότομες κινήσεις που εγκυμονούν κινδύνους.

Χρησιμοποιείτε αποκλειστικά το σκοινάκι για να απεμπλέξετε το μοτέρ. Μην χρησιμοποιείτε ποτέ το σκοινάκι για να χειριστείτε χειροκίνητα την πόρτα.

Ασφαλίστε οπωσδήποτε το μοτέρ πριν από οιαδήποτε καινούργια εντολή.

## Ειδικές λειτουργίες

Ανάλογα με τα περιφερικά εξαρτήματα που έχουν εγκατασταθεί και τις προγραμματισμένες επιλογές λειτουργίας, το μοτέρ Dexxo Optimo RTS μπορεί να έχει τις εξής ειδικές λειτουργίες:

### Ολικό άνοιγμα με χρήση Telis ή άλλου παρόμοιου τηλεχειρισμού(εικ. 9a)

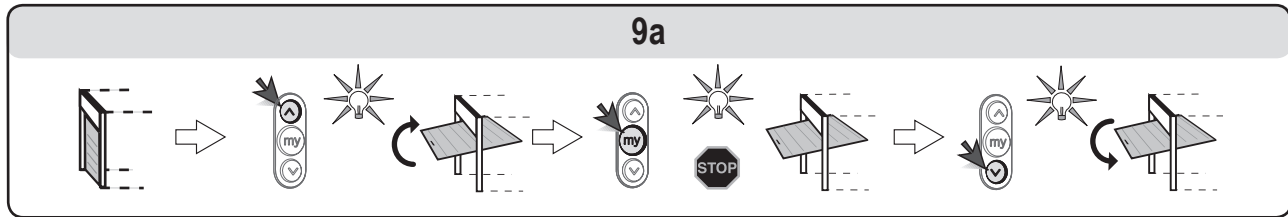

### Μερικό άνοιγμα με χρήση Telis ή άλλου παρόμοιου τηλεχειρισμού (εικ. 9b)

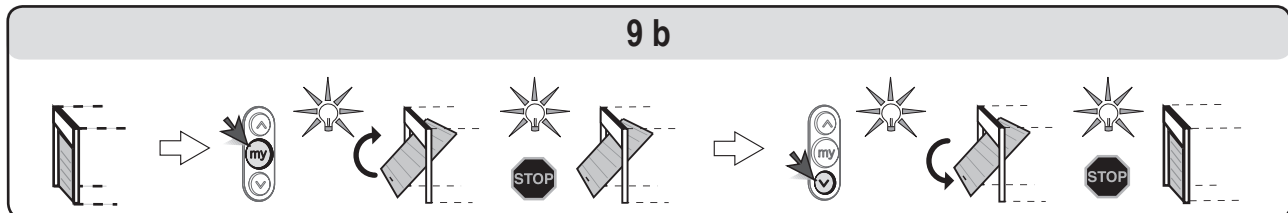

### Λειτουργία των φωτοκυττάρων ασφαλείας

Το τυχόν εμπόδιο τοποθετημένο μεταξύ των φωτοκυττάρων εμποδίζει το κλείσιμο της πόρτας.

Αν ανιχνευτεί εμπόδιο κατά το κλείσιμο της πόρτας, η πόρτα σταματά και ξαναοίγει τελείως.

Ο ενσωματωμένος φωτισμός ενεργοποιείται με διακοπές επί 30 δευτ.

### Λειτουργία του συστήματος ασφαλείας για πόρτα πεζών

Το άνοιγμα της πόρτας πεζών ενσωματωμένης στην πόρτα του γκαράζ εμποδίζει κάθε κίνηση της πόρτας.

Ο ενσωματωμένος φωτισμός ενεργοποιείται με διακοπές επί 30 δευτ.

### Λειτουργία με Πορτοκαλί φως που αναβοσβήνει

Το πορτοκαλί φως ενεργοποιείται κατά οιαδήποτε κίνηση της πόρτας με προκαταρκτική σηματοδότηση 2 δευτερολέπτων πριν την αρχή της κίνησης.

### Λειτουργία με εφεδρική μπαταρία

Αν εγκατασταθεί εφεδρική μπαταρία, το μοτέρ Dexxo Optimo RTS μπορεί να λειτουργήσει ακόμα και σε περίπτωση γενικής διακοπής ρεύματος.

Η λειτουργία τότε διασφαλίζεται υπό τις εξής συνθήκες:

- Μειωμένη ταχύτητα.
- Ο φωτισμός δεν λειτουργεί.
- Τα περιφερικά στοιχεία ασφαλείας δεν λειτουργούν

Χαρακτηριστικά της μπαταρίας:

- Αυτονομία: 24 ώρες: 5 έως 10 κύκλους λειτουργίας ανάλογα με το βάρος της πόρτας.
- Χρόνος επαναφόρτισης: 48 ώρες
- Διάρκεια ζωής πριν την αλλαγή: περίπου 3 χρόνια.

Για βέλτιστη διάρκεια ζωής της μπαταρίας, 3 φορές το χρόνο συνιστάται να κόβετε το ρεύμα και να βάζετε το μοτέρ να δουλεύει με την μπαταρία για μερικούς κύκλους λειτουργίας.

### Λειτουργία "εξαναγκαστική" (εικ. 10)

Η λειτουργία αυτή επιτρέπει τον χειρισμό της πόρτας ανά πάσα στιγμή (απώλεια τηλεχειριστηρίου, βλάβη συστήματος ασφαλείας κλπ).

Αφαιρέστε το κάλυμμα ενσωματωμένου φωτισμού:

- Ελέγχετε τις κινήσεις της πόρτας με τα πλήκτρα "+" και "-".
- Το παρατεταμένο πάτημα του πλήκτρου "-" προκαλεί το κλείσιμο της πόρτας.
- Το παρατεταμένο πάτημα του πλήκτρου "+" προκαλεί το άνοιγμα της πόρτας.

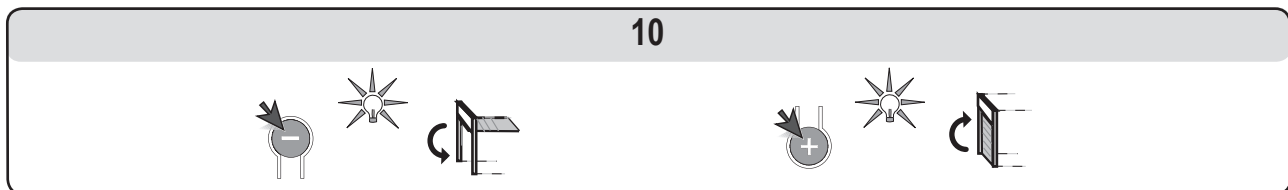

## Διακοπή ρεύματος

Μετά από διακοπή ρεύματος, το μοτέρ πρέπει να αναγνωρίσει ξανά τη θέση "ολικού ανοίγματος".

Δώστε εντολή ολικού ανοίγματος της πόρτας με ένα απομνημονευμένο τηλεχειριστήριο. Η πόρτα θα ανοίγει με μειωμένη ταχύτητα.



**Αφήστε την πόρτα να ανοίξει, έως τη θέση "ολικού ανοίγματος".**

## ΠΕΡΙΦΕΡΙΚΑ ΕΞΑΡΤΗΜΑΤΑ

Διατίθενται πολλά περιφερικά εξαρτήματα.

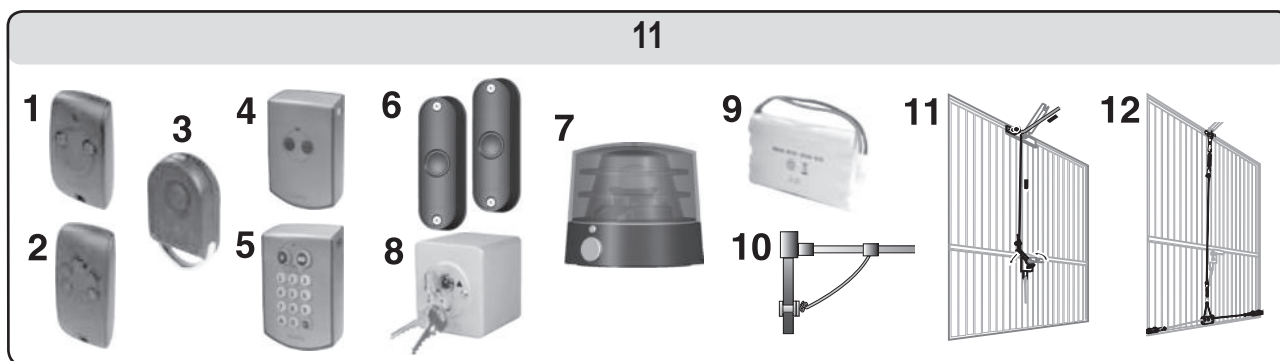

Σημ.	Περιγραφή	Σχόλια
1	Τηλεχειριστήριο KEYTIS 2NS RTS	Φορητό τηλεχειριστήριο 2 πλήκτρων.
2	Τηλεχειριστήριο KEYTIS 4NS RTS	Φορητό τηλεχειριστήριο 4 πλήκτρων
3	Τηλεχειριστήριο KEYGO	Τηλεχειριστήριο μπρελόκ 4 διαύλων.
4	Διακόπτης τοίχου RTS	Επιτοίχιο ασύρματο σημείο ελέγχου 2 πλήκτρων. Χρήση στο εσωτερικό του γκαράζ
5	Ραδιοφωνικό πληκτρολόγιο με κωδικό RTS	Σημείο ελέγχου με κωδικό πρόσβασης. Χρήση στο εξωτερικό του γκαράζ.
6	Σετ φωτοκυτάρων	Για απαγόρευση του κλεισίματος της πόρτας σε περίπτωση εμποδίου.
7	Πορτοκαλί φως	Για επισήμανση των κινήσεων της πόρτας στο εσωτερικό του γκαράζ
8	Διακόπτης με κλειδί	Διακόπτης ελέγχου με κλειδί. Χρήση στο εξωτερικό του γκαράζ.
9	Μπαταρία	Για διασφάλιση της σωστής λειτουργίας σε περίπτωση διακοπής ρεύματος.
10	Κλειδαριά ξεκλειδώματος	Χρησιμεύει για το ξεκλείδωμα του μοτέρ από έξω, με κλειδαριά που κλειδώνει. Συνιστάται ιδιαίτερα όταν η πόρτα του γκαράζ αποτελεί τη μόνη πρόσβαση στο γκαράζ.
11	Εξωτερικό ξεκλείδωμα	Χρησιμεύει για το ξεκλείδωμα του μοτέρ από έξω, με χερούλι που υπάρχει στην πόρτα. Συνιστάται ιδιαίτερα όταν η πόρτα του γκαράζ αποτελεί τη μόνη πρόσβαση στο γκαράζ.
12	Σύστημα κλειδώματος πόρτας	Σύστημα το οποίο ενισχύει το κλειδί της πόρτας.

## ΣΥΝΤΗΡΗΣΗ

### Αλλαγή της λάμπας του ενσωματωμένου φωτισμού (εικ. 12)

[1] [2]. Αφαιρέστε το κάλυμμα φωτισμού.

[3] [4]. Ξεβιδώστε τη λάμπα και αλλάξτε την ελαττωματική λάμπα.

[5] [6] [7]. ξαναβάλτε το κάλυμμα.

Χρησιμοποιείτε αποκλειστικά λάμπα 24 V 21 W ντουί E13.

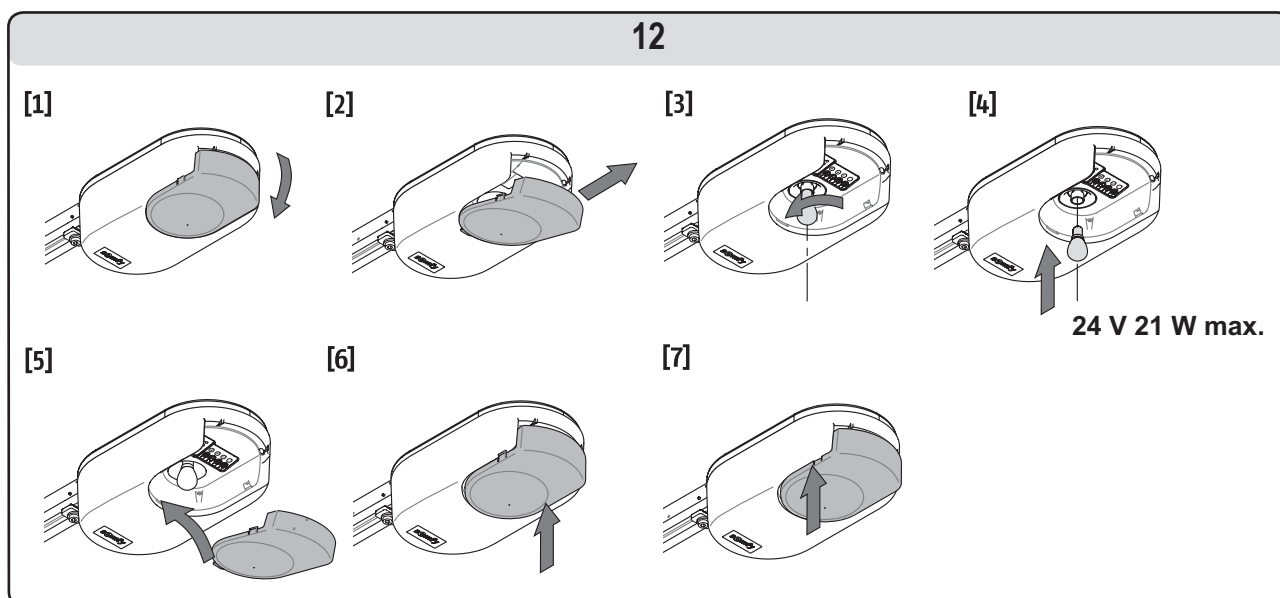

## Έλεγχος

### Έλεγχος της ανίχνευσης εμποδίου

Ελέγχετε κάθε 6 μήνες ότι η πόρτα αντιστρέφει την κίνησή της όταν συναντάει εμπόδιο ύψους τουλάχιστον 50 mm τοποθετημένο στο δάπεδο.

### Έλεγχος των συστημάτων ασφαλείας (φωτοκύτταρα, επαφή για πορτάκι πεζών)

Ελέγχετε τη σωστή λειτουργία κάθε 6 μήνες (βλέπε σελίδα 4).

### Έλεγχος της εφεδρικής μπαταρίας

Για βέλτιστη διάρκεια ζωής της μπαταρίας, 3 φορές το χρόνο συνιστάται να κόβετε το ρεύμα και να βάζετε το μοτέρ να δουλεύει με την μπαταρία για μερικούς κύκλους λειτουργίας.

## Αντικατάσταση της μπαταρίας

Keytis

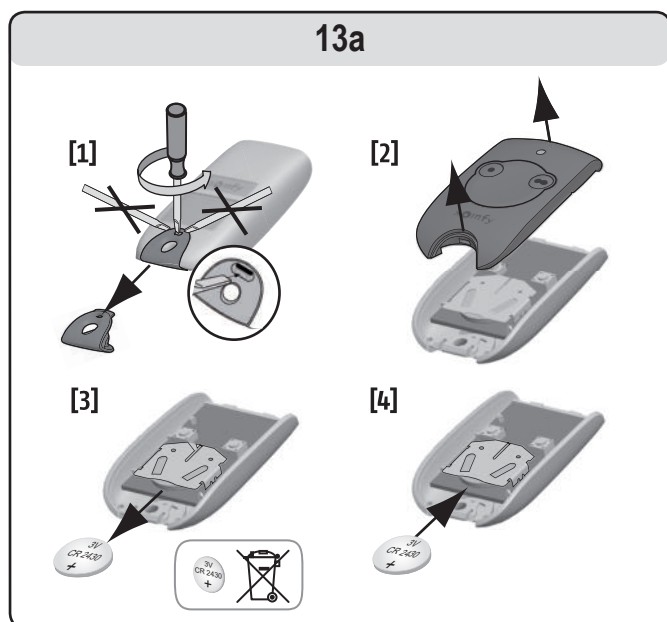

Keygo

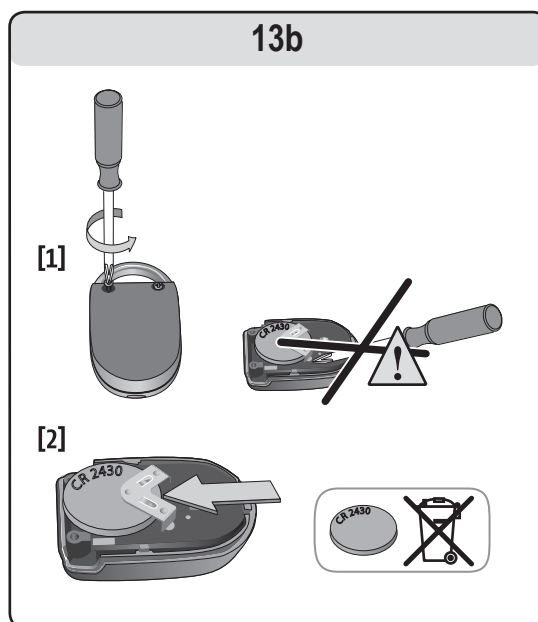

## ΑΝΑΚΥΚΛΩΣΗ



Τα ηλεκτρικά και ηλεκτρονικά προϊόντα που δεν λειτουργούν καθώς και οι χρησιμοποιημένες μπαταρίες δεν πρέπει να απορρίπτονται μαζί με τα οικιακά απορρίμματα. Φροντίστε να τα αποθέτετε σε κάποιο σημείο περισυλλογής ή σε κάποιο εξουσιοδοτημένο κέντρο, ώστε να εξασφαλίζεται η ανακύκλωσή τους.

## ΤΕΧΝΙΚΑ ΧΑΡΑΚΤΗΡΙΣΤΙΚΑ

Βασικά τεχνικά χαρακτηριστικά	
Ηλεκτρική τροφοδοσία	230 V - 50 Hz
Απορροφούμενη ισχύς στη θέση αναμονής	4 W
Μέγιστη απορροφούμενη ισχύς	120 W
Δύναμη έλξης – Ενέργεια αιχμής	800 N
Χρήση	20 κύκλοι ημερησίως με κανονική ράγα (δοκιμασμένη για 36500 κύκλους)
Απομνημονεύσιμος αριθμός πλήκτρων ελέγχου	32
Ράδιο-συχρότητα εκπομπής SOMFY	433,42 MHz RTS
Ενσωματωμένος φωτισμός	24 V / 21 W το μέγιστο Ντουί E13
Θερμοκρασία λειτουργίας	-20 °C / +60 °C





**Listes des filiales / Somfy weltweit / Lists of subsidiaries  
Lista oddziałów / Lijst van filialen / Elenco delle filiali  
Lista de filiales / Lista das filiai / Κατάλογοι των θυγατρικών**

**Argentina : Somfy Argentina**  
+55 11 (0) 4737-37000

**Australia : Somfy PTY LTD**  
+61 (0) 2 9638 0744

**Austria : Somfy GesmbH**  
+43(0) 662 / 62 53 08 - 0

**Belgium : Somfy Belux**  
+32 (0)2 712 07 70

**Brasil : Somfy Brasil STDA**  
+55 11 (0) 6161 6613

**Canada : Somfy ULC**  
+1 (0) 905 564 6446

**China : Somfy China Co. Ltd**  
+8621 (0) 6280 9660

**Cyprus : Somfy Middle East**  
+357 (0) 25 34 55 40

**Czech Republic : Somfy Spol s.r.o.**  
(+420) 296 372 486-7

**Denmark : Somfy Nordic AB Denmark**  
+45 65 32 57 93

**Finland : Somfy Nordic AB Finland**  
+358 (0) 957 13 02 30

**France : Somfy France**  
+33 (0) 820 374 374

**Germany : Somfy GmbH**  
+49 (0) 7472 9300

**Greece : Somfy Hellas**  
+30 210 614 67 68

**Hong Kong : Somfy Co. Ltd**  
+852 (0) 2523 6339

**Hungary : Somfy Kft**  
+36 1814 5120

**India : Somfy India PVT Ltd**  
+91 (0) 11 51 65 91 76

**Indonesia : Somfy IndonesiaEra**  
+62 (0) 21 719 3620

**Iran : Somfy Iran**  
0098-217-7951036

**Israel : Sisa Home Automation Ltd**  
+972 (0) 3 952 55 54

**Italy : Somfy Italia s.r.l**  
+39-024 84 71 84

**Japan : Somfy KK**  
+81 (0)45-475-0732  
+81 (0)45-475-0922

**Jordan : Somfy Jordan**  
+962-6-5821615

**Kingdom of Saudi Arabia :  
Somfy Saoudi**  
Riyadh : +966 1 47 23 203  
Jeddah : +966 2 69 83 353

**Kuwait : Somfy Kuwait**  
00965 4348906

**Lebanon : Somfy Middle East**  
+961(0) 1 391 224

**Malaysia : Somfy Malaysia**  
+60 (0) 3 228 74743

**Mexico : Somfy Mexico SA de CV**  
+52(0) 55 5576 3421

**Morocco : Somfy Maroc**  
+212-22951153

**Netherlands : Somfy BV**  
+31 (0) 23 55 44 900

**Norway : Somfy Norway**  
+47 67 97 85 05

**Poland : Somfy SP Z.O.O**  
+48 (0) 22 618 80 56

**Portugal : Somfy Portugal**  
+351 229 396 840

**Romania : Somfy SRL**  
+40 - (0)368 - 444 081

**Russia : cf. Germany - Somfy GmbH**  
+7 095 781 47 72

**Singapore : Somfy PTE LTD**  
+65 (0) 638 33 855

**Slovak Republic : Somfy Spol s.r.o.**  
(+421) 33 77 18 638

**South Korea : Somfy JOO**  
+82 (0) 2 594 4333

**Spain : Somfy Espana SA**  
+34 (0) 934 800 900

**Sweden : Somfy Nordic AB**  
+46 (0) 40 165900

**Switzerland : Somfy A.G.**  
+41 (0) 44 838 40 30

**Syria : Somfy Syria**  
+963-9-55580700

**Taiwan : Somfy Taiwan**  
+886 (0) 2 8509 8934

**Thailand : Somfy Thailand**  
+66 (0) 2714 3170

**Turkey : Somfy Turkey**  
+90 (0) 216 651 30 15

**United Arab Emirates : Somfy Gulf**  
+971 (0) 4 88 32 808

**United Kingdom : Somfy LTD**  
+44 (0) 113 391 3030

**United States : Somfy Systems Inc**  
+1 (0) 609 395 1300



PATENTS AND DESIGN PATENTS PENDING FOR SOME COUNTRIES (e.g. : US)  
Somfy SAS, capital 20.000.000 Euros, RCS Annecy 303.970.230 - 03/2011



# INHALT

<b>ALLGEMEINES</b>	<b>2</b>
<b>SICHERHEITSVORSCHRIFTEN</b>	<b>2</b>
Warnung	2
Sicherheitsvorschriften	2
<b>PRODUKTBESCHREIBUNG</b>	<b>2</b>
Lieferumfang	2
Anwendungsbereich	2
<b>VOR DER MONTAGE PRÜFEN</b>	<b>3</b>
Vorbereitende Prüfungen	3
Sicherheitsvorschriften	3
<b>MONTAGE</b>	<b>3</b>
Montagehöhe	3
Montageanleitung	3
<b>PROGRAMMIERUNG</b>	<b>5</b>
Beschreibung der Programmier Tasten	5
Selbstlern-Funktion	5
Einlernen des Funkhandsenders für den Zyklus „vollständige Öffnung“	5
<b>FUNKTIONSTEST</b>	<b>6</b>
Verwendung der Funkhandsender	6
Funktion der automatischen Hinderniserkennung	6
Funktion der integrierten Beleuchtung	6
<b>ANSCHLUSS DES ZUBEHÖRS</b>	<b>6</b>
Beschreibung des Zubehörs	6
Elektrischer Anschluss Zubehörs	6
<b>EINSTELLUNG UND FUNKTIONSOPTIONEN</b>	<b>7</b>
Allgemeines Einstellungsschema	7
Bedeutung der verschiedenen Einstellungen	7
Einlernen des Funkhandsenders für den Zyklus „teilweise Öffnung“	7
Einlernen des Funkhandsenders für die Steuerung der Beleuchtung	7
Einlernen eines Funkhandsenders wie z.B. Telis	7
<b>SONDERFUNKTIONEN</b>	<b>7</b>
<b>LÖSCHEN DER FUNKHANDSENDER UND ALLER EINSTELLUNGEN</b>	<b>7</b>
Löschen der Funkhandsender	7
Rücksetzen aller Einstellungen	7
<b>SPERREN DER PROGRAMMIERUNG</b>	<b>7</b>
<b>WIEDEREINBAU DER ABDECKUNGEN</b>	<b>7</b>
<b>TECHNISCHE DATEN</b>	<b>8</b>
Abmessungen	8

## ALLGEMEINES

Dieses Produkt entspricht der Norm „Sicherheit, der besonderen Anforderungen für Antriebe von Garagentoren mit Senkrechtbewegung zur Verwendung im Wohnbereich“ (Euro-Norm EN 60335-2-95). Wenn dieses Produkt der vorliegenden Gebrauchsanweisung und dem „Merkblatt zur Überprüfung der Montage“ gemäß montiert wird, ist ein den Euro-Normen EN 13241-1 und EN 12453 entsprechender Einbau möglich.

Die Anweisungen der Montage- und Betriebsanleitung für dieses Produkt dienen dazu, den Sicherheitsanforderungen für Personen und Sachen sowie den besagten Normen zu genügen. Bei Nichteinhaltung dieser Anweisungen übernimmt Somfy keine Haftung für daraus entstehende Schäden. Das Produkt Dexxo Optimo RTS muss innerhalb der Garage mit einer integrierten Notentriegelung installiert werden.

Hiermit bestätigt SOMFY, dass dieses Produkt den grundlegenden Anforderungen und den übrigen einschlägigen Bestimmungen der Richtlinie 1999/5/EG entspricht. Die Konformitätserklärung kann auf der Website [www.somfy.com/ce](http://www.somfy.com/ce) (Dexxo Optimo RTS) abgerufen werden.

Innerhalb der Europäischen Union und der Schweiz verwendbar.

## SICHERHEITSVORSCHRIFTEN

### Warnung

Wichtige Sicherheitsanweisungen. Alle Sicherheitsanweisungen sind unbedingt zu beachten – eine unsachgemäße Montage kann zu schweren Verletzungen führen.

### Sicherheitsvorschriften

Vor der Montage des Antriebs alle überflüssigen Seile und Ketten abmontieren und alle für den motorisierten Antrieb des Garagentores nicht notwendigen Einrichtungen bzw. Geräte ausschalten.

Vor dem Einbau des Antriebs prüfen, ob das angetriebene Tor in gutem mechanischem Zustand und richtig ausbalanciert ist, (korrektes Schließen und Öffnen).

Alle Bedientasten in 1,5 m Mindesthöhe vom Boden installieren, so dass sie vom Eingang aus sichtbar sind, sich aber in einem ausreichenden Abstand von den beweglichen Teilen befinden.

Die manuelle Notentriegelung in einer Höhe von maximal 1,80 m vom Boden anbringen.

Wenn es sich um eine abnehmbare Vorrichtung handelt, wird empfohlen, diese in unmittelbarer Nähe des Tores aufzubewahren.

Den Aufkleber zur manuellen Notentriegelung dauerhaft in der Nähe des Bedienelements anbringen.

Die Warnhinweise zum Schutz vor Quetschungen für den Benutzer gut sichtbar und dauerhaft in der Nähe möglicher fest installierter Steuervorrichtungen anbringen.

Nach der Montage sicherstellen, dass die Vorrichtung korrekt eingestellt ist und das Tor wieder nach oben fährt, wenn es auf ein 50 mm hohes, auf dem Boden liegendes Hindernis stößt.

Nach der Montage sicherstellen, dass keine Teile des Tores in öffentlich zugängliche Gehwege oder Straßen hineinragen.

Nach der Montage sicherstellen, dass der Antrieb die Tor-Auf-Bewegung sperrt oder stoppt, wenn das Tor mit einem in der Mitte der Unterkante des Tores angebrachten Gewicht von 20 kg belastet wird.

## PRODUKTDESCHEIBUNG

### Lieferumfang **Abb. 1**

Nr. in Abb.	Anzahl	Bezeichnung	Nr. in Abb.	Anzahl	Bezeichnung
1	1	Antriebskopf	15	6	Mutter HU8
2	1	Abdeckung Antriebskopf	16	2	Bolzen
3	1	Abdeckung integrierte Beleuchtung	17	2	Sicherungsringe
4	1	Sturzwinkel	19	4	Selbstschneidende Schraube Ø 4x8
5	1	Tor-Befestigungswinkel	20	2	Schraube für Kunststoff Ø 3,5x12
6	2	Lochschiene Deckenbefestigung	21a	1	Einteilige Führungsschiene
7	2	Lochschiene Antriebskopfbefestigung	21b	1	Zweiteilige Führungsschiene
8	1	Notentriegelung	21b1	1	Verbindungsstück
9	1	Führungsarm	21b2	8	Selbstschneidende Schraube Ø 4x8
10	1	Endanschlag	22	2	Selbstsichernde Mutter HM8
11	4	Führungspuffer für Kette	23	2	Winkelstück
12	1	Netzstecker	24	1	Distanzscheibe
13	4	Schraube H M8x16	25	2	Keytis-Funkhandsender / Keygo-Funkhandsender
14	4	Schraube H M8x12	26	1	Glühlampe 24V 21W Gewinde E13

### Anwendungsbereich **Abb. 2**

#### Torart (Abb.2)

**A:** Schwingtor.

**B:** Sektionaltor:

- wenn die Sektion ein **spezielles oberes Profil** hat, „Befestigungswinkel für Sektionaltor“ verwenden, Art.Nr.: 9009390

**C:** Seitensektionaltor:

- für eine Montage an der seitlichen Garagenwand verwenden Sie:

- eine Führungsschiene mit Zahnriemen;
- den „verstellbaren Führungsarm“, Art.Nr.: 9014481.

- für eine Montage an der Decke verwenden Sie:

- den „Gelenkarm“, Art.Nr.: 9014482.

## Torgröße (Abb. 2)

Für die Torhöchstlaufpunkte kann der Laufweg optimiert werden:

- Durch 90°-Montage des Antriebskopfes (Abb. 6- .
- Durch Befestigung des Sturzwinkels an der Decke mit einem Abstand von maximal 200 mm zum Sturz (Abb. 4- .
- Durch Versetzen des Führungsarms.

# VOR DER MONTAGE PRÜFEN

## Vorbereitende Prüfungen

Das Garagentor muss ohne zu verkanten von Hand leicht zu öffnen und zu schließen sein. Prüfen, ob das Tor in einem guten mechanischen Zustand ist (Rollen, Auflagen usw.) und ob es genau ausbalanciert ist (Federspannung).



**Jeder Eingriff an den Federn des Tores ist gefährlich (das Tor kann herabfallen).**

An den Gebäudeteilen Ihrer Garage (Mauern, Sturz, Wände, Querträger, Schienen des Tores usw.) kann Dexxo Optimo RTS solide befestigt werden. Diese müssen gegebenenfalls verstärkt werden.

Der Dexxo Optimo RTS darf nicht mit Spritzwasser in Berührung kommen. Installieren Sie Dexxo Optimo RTS nicht an einem Ort, wo keine Spritzwassergefahr besteht.

Die Unterseite des Tores muss mit einem elastischen Profil ausgestattet werden, um ein hartes Aufprallen zu vermeiden und die Kontaktfläche zu vergrößern.

Wenn das Garagentor der einzige Zugang zur Garage ist, müssen eine Außen-Entriegelung (Außen-Notentriegelungsschloss mit Schlüssel (Art.Nr. 9012961) oder eine Außen-Notentriegelung (Art.Nr. 9012962) und einen Notstrom-Akku (Art.Nr. 9001001) eingebaut werden.

Wenn das Garagentor mit einer Tür ausgestattet ist, muss es mit einem Schlupftürkontakt ausgestattet werden, damit sich das Tor nicht bewegt, wenn die Tür geöffnet ist (Schlupftürkontakt Art.Nr. 2400657).

Wenn sich das Garagentor zu einer öffentlichen Straße hin öffnet, muss eine Warnleuchte in Form eines orangenen Blinklichts installiert werden (Art.Nr. 9015171).

Hinweis: Wird das Garagentor im Automatikmodus genutzt, muß eine Sicherheitsvorrichtung in Form einer Lichtschranke (Art.Nr. 9014994) und einer Warnleuchte in Form eines orangenen Blinklichts angebracht werden.

Am Garagentor dürfen sich keine frei zugänglichen, eine Verletzungsgefahr darstellenden Teile befinden. Solche Teile sind im Bedarfsfall abzudecken.



**Die Entriegelung des Tores kann eine unkontrollierte Bewegung auslösen, wenn es schlecht ausbalanciert ist.**

## Sicherheitsvorschriften

Die Sicherheitsvorschriften müssen während der gesamten Dauer der Montage eingehalten werden:

- Legen Sie Ihren Schmuck (Armreife, Ketten u. a.) während der Montage ab.
- Beim Bohren und Schweißen müssen spezielle Schutzbrillen und eine angemessene Schutzausrüstung getragen werden.
- Verwenden Sie geeignete Werkzeuge.
- Gehen Sie mit dem Antriebssystem vorsichtig um, um Verletzungen zu vermeiden.
- Schließen Sie den Netzstecker erst nach beendeter Montage an das Netz oder den Notstrom-Akku an.
- Verwenden Sie auf keinen Fall einen Hochdruckreiniger.

# MONTAGE

## Montagehöhe Abb. 3

Abstand „D“ zwischen dem Torhöchstlaufpunkt und der Garagendecke messen.

Ist „D“ zwischen 35 und 200 mm, den Garagentor-Antrieb direkt an die Decke montieren.

Ist „D“ über 200 mm, den Garagentor-Antrieb so befestigen, dass die Höhe „H“ zwischen 10 und 200 mm beträgt.

## Montageanleitung Abb. 4 bis 14

### Befestigung des Sturzwinkels und des Tor-Befestigungswinkels (Abb. 4)

Im Falle einer Montage direkt an die Garagendecke kann der Sturzwinkel mit einem maximalen Abstand von 200 mm zum Sturz an der Garagendecke befestigt werden. (Abb. 4- .

### Montage der zweiteiligen Führungsschiene (Abb. 5)

[1] [2] [3]. Die zwei Teilstücke der Schiene auseinanderklappen.



**Sicherstellen, dass die Kette oder der Riemen nicht über Kreuz laufen.**

[4]. Die zwei Teilstücke der Schiene mit Hilfe des Verbindungsstücks verbinden.

[5]. Mit Hilfe der acht Befestigungsschrauben befestigen.

[6]. Ziehen Sie die Mutter fest, um die Kette oder den Riemen zu spannen. Zusammengedrückt misst das Gummi zwischen 18 und 20 mm.

Die Befestigungsschrauben dürfen nicht in die Führungsschiene eindringen (nicht durchbohren).

Hinweis: Bei einer Montage direkt an die Garagendecke die Befestigungsschrauben des Verbindungsstücks nicht verwenden.

## Verbindung der Führungsschiene mit dem Antriebskopf (Abb. 6)

### Befestigung des Antriebs an der Garagendecke (Abb. 7 bis 9)

#### Befestigung am Sturzwinkel (Abb. 7)

#### Befestigung an der Decke

- Direkt an der Decke: Befestigung direkt an der Decke mit der Führungsschiene (Abb. 8).  
Es ist möglich, Befestigungspunkte am Antriebskopf zu nutzen (Abb. 8- **i**).

- Abgehängte Montage: zwei Möglichkeiten:
  - Befestigung am Antriebskopf (Abb. 9- **a**)
  - Befestigung an der Führungsschiene (Abb. 9- **b**)

Für einen zusätzlichen, entlang der Führungsschiene verstellbaren Befestigungspunkt oder eine Befestigung mit einem Abstand  $h$  zwischen 250 mm und 550 mm verwenden Sie das Deckenbefestigungs-Set, Art.Nr.: 9014462 (Abb. 9- **i**).

#### Befestigung des Führungsarms am Tor und am Laufwagen (Abb. 10)

- [1]. Den Laufwagen mit Hilfe der manuellen Notentriegelung auskoppeln.
- [2]. Den Laufwagen bis zum Tor schieben.
- [3]. Führungsarm am Tor-Befestigungswinkel und am Laufwagen befestigen.

#### Befestigung und Einstellung des Endanschlags Tor-Auf-Bewegung (Abb. 11)

- [1]. Den Laufwagen mit Hilfe der manuellen Notentriegelung aus dem Mitnehmer entkoppeln und das Tor in die Tor-Auf-Stellung bringen.  
Hinweis: Nicht so weit wie möglich öffnen, sondern das Tor so positionieren, dass es seine Endanschläge nicht erreicht.
- [2]. Endanschlag (10) in die Führungsschiene setzen und um 90° drehen.
- [3]. Endanschlag direkt am Laufwagen positionieren.
- [4]. Befestigungsschraube nicht zu fest anziehen.



**Befestigungsschraube nicht so fest wie möglich anziehen. Durch zu festes Anziehen kann die Schraube beschädigt und die Stabilität des Endanschlags beeinträchtigt werden.**

**Hinweis: Nicht die mit der Führungsschiene gelieferten Endanschläge verwenden.**

#### Montage der Führungspuffer für die Kette (Abb. 12)

Nur für Führungsschienen mit Kette.

Diese Puffer verringern die Laufgeräusche, die durch die Reibung der Kette an der Schiene entstehen. Jeden der Puffer jeweils in das erste Loch der Schiene außerhalb der Endanschläge einsetzen.

Darauf achten, den Puffer so weit wie möglich hineinzudrücken, so dass der Positionierzapfen außen über die Schiene hinausragt.

#### Spannung der Kette bzw. des Zahnriemens überprüfen (Abb. 13)

Die Schienen werden mit einer voreingestellten, kontrollierten Spannung geliefert. Falls erforderlich, die Spannung nachstellen.



**Das Spanngummi oder die Spannfeder dürfen während des Betriebs nie vollkommen zusammengedrückt sein.**

#### Netzanschluss (Abb. 14)

- [1]. Antriebsgehäuse abnehmen und Schutzblatt entfernen.
- [2]. Glühlampe einschrauben.
- [3]. An das Netz anschließen.



**Das Netzkabel an eine dazu vorgesehene, den Anforderungen entsprechende Steckdose anschließen.  
Die Stromleitung muss mit einer Schutzvorrichtung (Sicherung oder LS-Schalter 16 A) und einem FI-Schalter (30 mA) ausgerüstet sein.**



**Eine Vorrichtung zum allpoligen Abschalten muss vorgesehen werden:**  
 . entweder durch ein Netzkabel mit einem Netzstecker ;  
 . oder durch einen Schalter, der einen Trennungsabstand zwischen den Kontakten von mindestens 3 mm für jeden Pol gewährleistet (s. Euro-Norm EN60335-1).



**Stellen Sie sicher, dass die manuelle Notentriegelung sich in einer Höhe von maximal 1,80 m vom Boden befindet.  
Falls erforderlich, Zugseil verlängern.**

# PROGRAMMIERUNG

## Beschreibung der Programmier Tasten

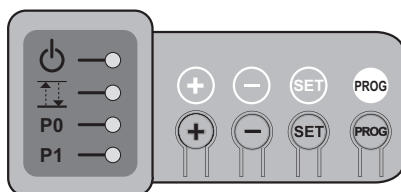

### Erläuterung Kontrollanzeige:

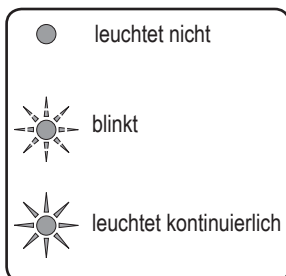

- . 2 Sek. drücken: Einlernen der Funkhandsender
- . 7 Sek. drücken: Löschen der Funkhandsender



- . 0,5 Sek. drücken: Öffnen und Schließen des Einstellmenüs
- . 2 Sek. drücken: Aktivieren der Selbstlern-Funktion
- . 7 Sek. drücken: Löschen der Selbstlern-Funktion und der Einstellungen
- . Unterbrechen der Selbstlern-Funktion



- . Ändern eines Wertes
- . Verwendung des Zwangsbetriebs-Modus

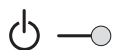

- . Kontrollanzeige - Funktion (rot)



- . Kontrollanzeige - Selbstlernzyklus (grün)



- . Kontrollanzeige - Parameter P0 - P1 (grün)



## Selbstlern-Funktion **Abb. 15**

[1]. Auf die „SET“-Taste drücken, bis die Lampe aufleuchtet (2 Sek.).

- Die Kontrollanzeige blinkt.

[2]. Den Antrieb mit Hilfe der Tasten „+“ oder „-“ steuern, bis der Mitnehmer am Laufwagen einkoppelt, und das Tor in die Tor-Zu-Stellung bringen.

- Ein längerer Druck auf die „-“-Taste löst eine Bewegung in die **Richtung „SCHLIESSEN“** aus.

**Die „-“-Taste loslassen, bevor der Antrieb das Tor mit Gewalt bewegt.**

- Ein längerer Druck auf die „+“-Taste löst eine Bewegung in die **Richtung „ÖFFNEN“** aus.

[3]. Die Tor-Zu-Stellung mit Hilfe der Tasten „+“ oder „-“ einstellen.

**Die „-“-Taste loslassen, bevor der Antrieb das Tor mit Gewalt bewegt.**

[4]. Auf die „SET“-Taste kurz drücken, um den Endanschlag der Tor-Zu-Bewegung zu bestätigen und den Selbstlernzyklus zu starten.

Das Tor führt einen vollständigen Öffnungs- und Schließzyklus aus und die Kontrollanzeige erlischt.

- Wenn der Selbstlernzyklus korrekt war, leuchtet die Kontrollanzeige kontinuierlich.

- Wenn der Selbstlernzyklus nicht korrekt war, blinkt die Kontrollanzeige weiter.

Während des Selbstlernvorgangs:

- Wenn das Tor in Bewegung ist, stoppt das Drücken auf irgendeine Taste die Bewegung und unterbricht den Selbstlernmodus.

- Wenn das Tor nicht in Bewegung ist, kann mit einem Druck auf die „SET“-Taste – bis die Lampe aufleuchtet und die Kontrollanzeige erlischt (2 Sek.) – der Selbstlernmodus verlassen werden.

Der Selbstlernmodus kann jederzeit aktiviert werden, auch wenn der Selbstlernzyklus bereits ausgeführt wurde.

## Einlernen des Funkhandsenders für dem Zyklus „vollständige Öffnung“ **Abb. 16**

Es können bis zu 32 Funksender gespeichert werden.

Wenn dieser Vorgang von einem bereits gespeicherten Kanal ausgeführt wird, wird dieser gelöscht.

**Hinweis: der Dexxo Optimo RTS-Antrieb ist nun betriebsbereit.**

# FUNKTIONSTEST

## Verwendung der Funkhandsender **Abb. 17**

## Funktion der automatischen Hinderniserkennung **Abb. 18 und 19**

Wenn ein Hindernis während der Tor-Zu-Bewegung erkannt wird, wird das Tor wieder geöffnet (**Abb. 18**).

Wenn ein Hindernis während der Tor-Auf-Bewegung erkannt wird, wird das Tor gestoppt (**Abb. 19**).

Überprüfen sie, ob die automatische Hinderniserkennung funktioniert, wenn das Tor auf ein 50 mm hohes, auf dem Boden liegendes Hindernis stößt.

## Funktion der integrierten Beleuchtung

Die Beleuchtung schaltet sich bei jeder Aktivierung des Antriebs ein. Sie erlischt automatisch nach einer Minute, sobald sich das Tor nicht mehr bewegt. Bei einer wiederholten Aktivierung der Lampe, durch die sie länger angeschaltet bleibt, kann sich die Lampe wegen der Thermoschutzfunktion automatisch abschalten.

# ANSCHLUSS DES ZUBEHÖRS

## Beschreibung des Zubehörs **Abb. 20**

Nr. in Abb.	Beschreibung
1	Warnleuchte
3	Codetaster
4	Schlüsseltaster
5	Antenne
6	Notstrom-Akku
7	Schlupftürkontakt-Set
8	Lichtschraken

## Elektrischer Anschluss Zubehörs **Abb. 20 bis 22**

Spannungsversorgung des Motors vor jedem Eingriff an den Zubehörprodukten unterbrechen. Bleibt die Kontrollanzeige  nach der Spannungsunterbrechung aus überprüfen Sie die Verkabelung auf Kurzschluß oder falsche Polarität.

### Allgemeiner Schaltplan (**Abb. 20**)

#### Schlupftürkontakt-Set

Beim Einbau des Schlupftürkkontakts muss dieser zwischen den Anschlüssen 3 und 4 angeschlossen werden. Brücke entfernen!



**Wird der Schlupftürkontakt entfernt, muss zwingend wieder die Brücke zwischen den Anschlüssen 3 und 4 hergestellt werden.**

#### Lichtschraken (**Abb. 21**)

Beim Einbau der Lichtschraken muss die Empfängerzelle (RX) zwischen den Anschlüssen 5 und 6 angeschlossen werden. Brücke entfernen!



**Werden die Lichtschraken entfernt, muss zwingend wieder die Brücke zwischen den Anschlüssen 5 und 6 hergestellt werden.**

#### Codetaster (**Abb. 22**)



# EINSTELLUNG UND FUNKTIONSOPTIONEN

## Allgemeines Einstellungsschema **Abb. 23**

### Bedeutung der verschiedenen Einstellungen

Programmierungsbeispiel: Einstellung langes Abbremsen „P1=3“ (Abb. 24)

Code	Bezeichnung	Werte	Anmerkungen
P0	Sensibilität der Hinderniserkennung	1  : sehr wenig sensibel 2  : wenig sensibel 3  : <b>standard</b> 4  : sehr sensibel	Wenn diese Einstellung, geändert wird, muss unbedingt eine Belastungsmessung wie am Ende der Montage durchgeführt werden.
P1	Geschwindigkeit am Schließpunkt	1  : kein Abbremsen 2  : <b>kurzes Abbremsen</b> 3  : langes Abbremsen	P1=1: kein Abbremsen am Ende der Tor-Zu-Bewegung P1=2: die Geschwindigkeit wird während der letzten 20 Zentimeter verringert P1=3: die Geschwindigkeit wird während der letzten 50 Zentimeter verringert Wenn diese Einstellung geändert wird, muss unbedingt eine Belastungsmessung wie am Ende der Montage durchgeführt werden.

## Einlernen des Funkhandsenders für dem Zyklus „teilweise Öffnung“ **Abb. 25**

## Einlernen des Funkhandsenders für die Steuerung der Beleuchtung **Abb. 26**

## Einlernen eines Funkhandsenders wie z.B. Telis **Abb. 27**

# SONDERFUNKTIONEN

Siehe Bedienungsanleitung.

# LÖSCHEN DER FUNKHANDSENDER UND ALLER EINSTELLUNGEN

## Löschen der Funkhandsender **Abb. 28**

Auf die „PROG“-Taste drücken, bis die Lampe blinkt (7 Sek.).  
Dadurch werden alle eingelernten Funkhandsender gelöscht.

## Rücksetzen aller Einstellungen **Abb. 29**

Auf die „SET“-Taste drücken, bis die Lampe erlischt (7 Sek.).  
Es werden die Einstellungen des Selbstlernzyklus gelöscht und die Werkseinstellung wieder hergestellt.

# SPERREN DER PROGRAMMIERUNG (Abb. 30)

Zum Sperren der Programmierungen (Einstellung der Endschalter, Selbstlern-Funktion, Einstellungen).

Gleichzeitig auf die Tasten „SET“, „+“ und „-“ drücken:

- zuerst muss die „SET“-Taste gedrückt werden.
- innerhalb der folgenden 2 Sek. müssen die „+“ und die „-“Taste gedrückt werden.

Dadurch wird die „SET“-Taste unwirksam.

Die Funktionen zum Einlernen der Funkhandsender („PROG“-Taste) und der Zwangsbetrieb-Modus (Tasten „+“ und „-“) sind weiterhin möglich.

Um die Programmierung wieder zu aktivieren, den gleichen Vorgang wiederholen.

# WIEDEREINBAU DER ABDECKUNGEN (Abb. 31)

Antenne positionieren und Antriebsgehäuse sowie Abdeckung wieder anbringen.



Für eine optimale Reichweite der Funksteuerung muss die Antenne in einer der beiden angegebenen Positionen (Abbildung 31) angebracht werden.

# TECHNISCHE DATEN

## Dexxo Optimo RTS

### ALLGEMEINE DATEN

Spannungsversorgung		230 V - 50 Hz
Maximale Leistungsaufnahme	Stand-by - im Betrieb	4 W - 120 W
Zugkraft	Spitzenbelastung	800 N
	Anfangsbelastung (1)	650 N
Verwendung		max. 20 Zyklen pro Tag, getestet für 36.500 Zyklen
Anzahl der Öffnungs- und Schließzyklen pro Tag		
Höchstgeschwindigkeit		14 cm/s
Programmierschnittstelle		4 Tasten - 4 Kontrollanzeigen
Betriebstemperatur		- 20 ° C / + 60 ° C - trockener Innenbereich - IP 20
Endanschläge bzw. -schalter		Mechanischer Endanschlag für Tor-Auf-Bewegung Elektronische Endlage für Tor-Zu-Bewegung: Tor-Stellung eingelernt
Elektrische Isolierung		Klasse II: doppelte Isolierung 
Integrierte Beleuchtung		24 V / 21 W ; Fassung Glühlampe E13
Somfy Funkfrequenz		RTS 433,42 MHz
Anzahl der speicherbaren Kanäle		32

### ANSCHLÜSSE

Sicherheitsanschluss	Typ	Potenzialfreier Kontakt: NC
	Kompatibilität	Lichtschraken TX/RX
Sicherheitsanschluss Schlupf für Anschluss der drahtgebundenen Steuerung		Potenzialfreier Kontakt: NC
Anschluss orangene Warnleuchte		Potenzialfreier Kontakt: NO
Anschluss Stromversorgung Zubehör		24 V - 15 W Blinkfunktion integriert
Anschluss externe Antenne		24 V - 500 mA max
Anschluss Notstrom-Akku		Ja: kompatibel Antenne RTS (Art.Nr. 2400472)
	Betriebsdauer	Ja: kompatibel Batteriepack (Art.Nr. 9001001)
		24 Stunden; 5 bis 10 Zyklen je nach Tor
		Ladezeit: 48 Std

### BETRIEB

Zwangsbetriebs-Modus		Durch längeres Drücken der Taste der Antriebssteuerung
Unabhängige Steuerung der Beleuchtung		Ja für integrierte Beleuchtung
Zeiteinstellung der Beleuchtung (nach Bewegung)		fest, 60 Sek.
Vorwarnung durch orangene Warnleuchte		2 Sek. automatisch, wenn Warnleuchte angeschlossen
Funktion Sicherheitsanschluss	Beim Schließen Vor dem Öffnen (öffentlich zugänglicher Gefahrenbereich des Tores)	Vollkommene Wiederöffnung Ohne
Integrierte Hinderniserkennung		Sensibilität einstellbar: 4 Stufen
Funktion bei Hinderniserkennung		Vollkommene Wiederöffnung
Schrittweiser Start		Ja
Öffnungsgeschwindigkeit		Fest: 14 cm/s (max.)
Schließgeschwindigkeit		Fest: 12 cm/s (max.)
Geschwindigkeit am Schließpunkt		Programmierbar: kein Abbremsen, kurzer Abbremsbereich (30 cm), langer Abbremsbereich (50 cm)

(1) Maximaler Kraftaufwand für die Startbewegung des Tores, dann Bewegung des Tores über mindestens 5 cm (gemäß RAL-GZ).

## Abmessungen

